



1-4
years

Hide & Seek™ Climber & Swing

ASSEMBLY INSTRUCTIONS

#630293

Adult assembly required. Approx. assembly time: 30 min.



Look for video of assembly at
littletikes.com/videoinstructions

Thank you for choosing the Little Tikes® Hide & Seek™ Climber & Swing.
We strive to provide a durable, easy-to-assemble toy that's made to last, giving your child years of imaginative, engaging fun!

Really important information you should know!

- Read through all the instructions first.
- Clear a flat surface to lay out all the materials so everything is close at hand.
- You will need a Flat head screwdriver, Phillips head screwdriver, 1/2" (1.27cm) and socket wrench to assemble the Hide & Seek™ Climber & Swing.
- The parts are listed below - each part is identified with a letter in RED for easy reference.
- Illustrations are for reference only. Styles may vary from actual contents.
- **If you have any questions, we're here to help. Give our customer service team a call at 1-800- 321-0183.**

WARNINGS!

• **Adult Assembly Required**

- Keep these instructions for future reference.
- Prior to assembly, this package contains small parts: hardware which is a choking hazard and may contain sharp edges and sharp points. Keep away from children until assembled.
- To prevent serious injury, children must not use the equipment until properly installed.
- Falls onto hard surfaces can result in head or other serious injuries. Never place on concrete, asphalt, wood, packed earth, grass or other hard surfaces. Carpet over hard floors may not prevent injury. Always use protective surfacing on the ground under and surrounding the playground equipment according to the enclosed "Consumer Information Sheet for Playground Surfacing Materials." Maximum fall height protection up to 3 feet (.91m) required.
- Adult supervision required. Do not leave children unattended.
- This product is intended for use by children ages 1 - 4 years.
- Maximum weight per child: 45 lbs. (20.4 kg). Limit 2 children on climber. Limit 1 child on swing.
- Shoes must be worn at all times.
- This product is intended for outdoor domestic family use only.
- Observing the following statements and warnings reduces the likelihood of serious or fatal injury.
- Place this product on level ground and at least 6' (2 m) away from any object. Objects to be avoided include, but are not limited to, fences, buildings, overhead branches, laundry lines or electrical wires.
- It is recommended that the orientation of the assembled product be such that direct sunlight is minimized on surfaces intended for standing or sitting.
- Instruct children on proper use of this product, only after properly placed, and not in a manner other than intended.

- Instruct children to remove their bike or other sports helmet before playing on this product.
- Dress children appropriately: do not allow children to wear loose-fitting clothing including ponchos, scarves and garments with drawstrings. Well-fitting shoes must be worn at all times.
- Instruct children on proper swing use for their safety:
 - Do not twist chains. Do not swing empty seats.
 - Children should keep hands free of objects, inside of swing, and hold onto the ropes.
 - Do not get off the swing while it is in motion.
 - Do not walk too close to, in front of, behind, or between moving items.
 - Always wear well-fitting shoes while swinging.
 - Always sit with full weight in the center of the seat.
 - Do not twist chains or ropes or loop them over the top support bar since this may reduce their strength.
 - Do not use the equipment in a manner other than intended.
 - Do not allow children to climb on product when product is wet.
- Instruct children not to attach items to the product that are not specifically designed for use with the product such as, but not limited to, jump ropes, clotheslines, pet leashes, cables and chains, as they may cause a strangulation hazard.

MAINTENANCE

Failure to perform periodic checks could cause this product to overturn or cause a fall.

The following checks should be performed at the beginning of each season and twice monthly during the usage period:

- Reinstall any plastic parts, such as swing seats or any other items that were removed for the cold season.
- Tighten all hardware.
- Lubricate all metallic moving parts at the beginning of the play season and twice per month during the play season.
- Check all protective coverings on bolts, pipes, edges, and corners. Replace if they are loose, cracked, or missing.
- Check all moving parts including swing seats, ropes, cables, and chains for wear, rust, or other deterioration. Replace if any of these conditions exist.
- Check metal parts for rust. If found, sand and repaint using a nonlead-based paint meeting the requirements of 16 CFR 1303.
- Rake and check depth of loose fill protective surfacing materials to prevent compaction and to maintain appropriate depth. Replace as necessary.
- Take this product indoors or do not use when temperatures fall below 0°F/-18°C.
- Owners shall be responsible for maintaining the legibility of the warning labels.

DISPOSAL



Disassemble and dispose of equipment in such a manner that no hazardous conditions such as, but not limited to, small parts and sharp edges exist at the time equipment is discarded.

A Few Things Before You Start!

BEFORE you begin assembly, make sure you have all the parts listed below.

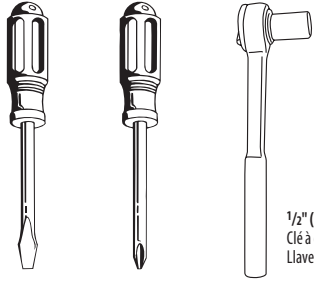
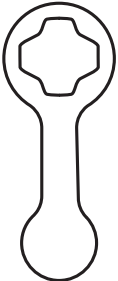
- ! Some packages of hardware may have extras pieces.
- ! Questions? We're here to help.
Little Tikes customer service team at 1-800- 321-0183.

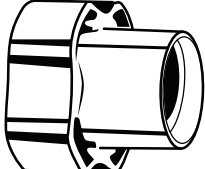
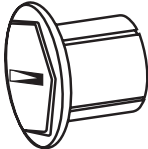
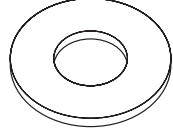
Tools required (not included)	Tools included
 <p data-bbox="799 846 928 909">1/2" (1.27 cm) socket Clé à douille de 1,27 cm Llave tubular de 1,27 cm</p>	

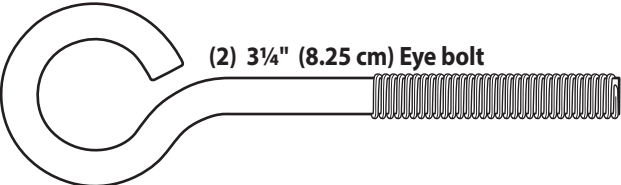
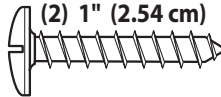
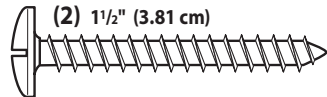
Hardware Guide		
 <p data-bbox="198 1453 393 1486">AA Wall Nut (8)</p>	 <p data-bbox="727 1270 961 1304">BB Platform nut (2)</p>	 <p data-bbox="1205 1249 1388 1283">DD Washer (2)</p>
	 <p data-bbox="808 1453 1031 1486">CC Header cap (2)</p>	 <p data-bbox="1214 1459 1364 1493">EE Nuts (2)</p>
<p data-bbox="673 1579 917 1621">Shown actual size</p> <div style="display: flex; justify-content: space-around; align-items: flex-end;"> <div data-bbox="121 1633 738 1816">  <p data-bbox="324 1675 609 1705">(2) 3 1/4" (8.25 cm) Eye bolt</p> </div> <div data-bbox="844 1690 1063 1785">  <p data-bbox="885 1690 1047 1719">(2) 1" (2.54 cm)</p> </div> <div data-bbox="1144 1690 1469 1785">  <p data-bbox="1193 1690 1356 1719">(2) 1 1/2" (3.81 cm)</p> </div> </div>		

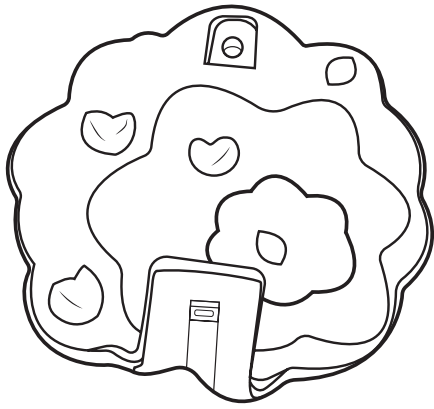

A Treetop (1)

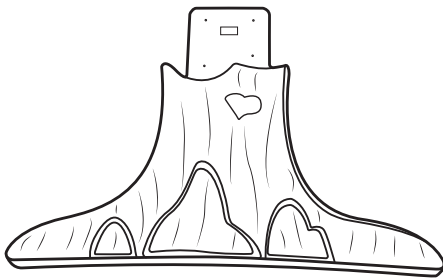

B Trunk (1)

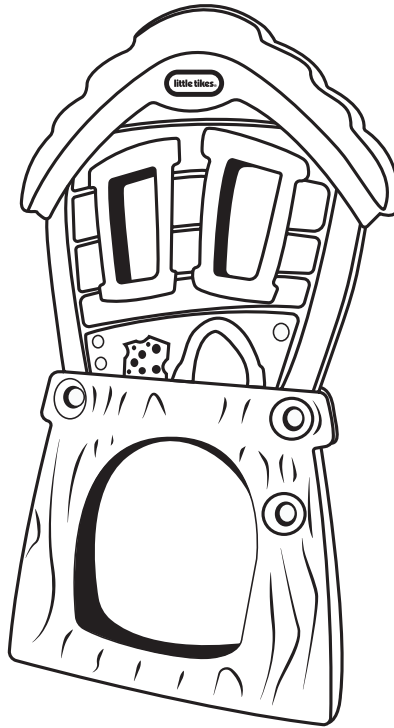

C Wall (1)

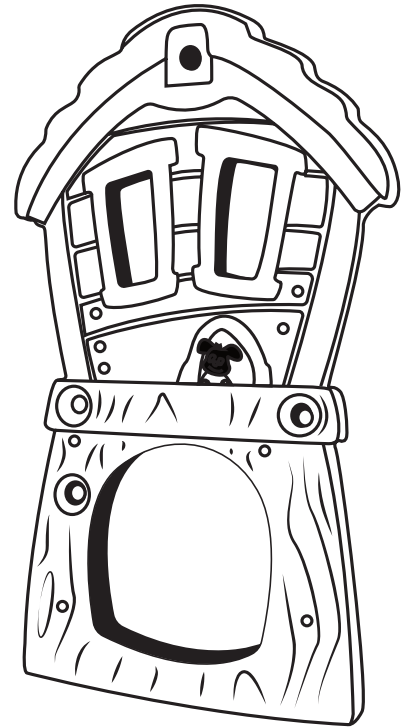

D Wall (1)

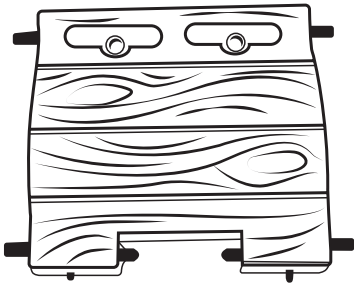

E Platform (1)

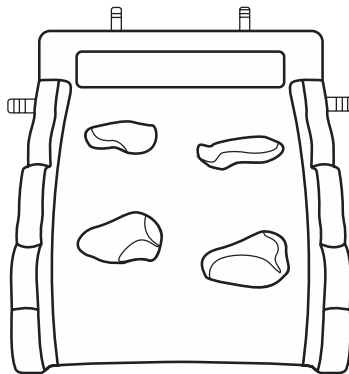

F Rock wall (1)

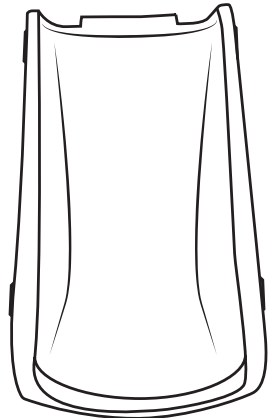

G Slide (1)

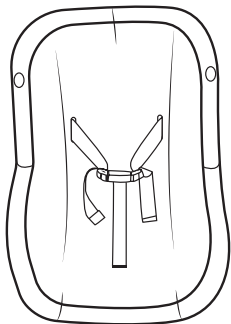

H Swing (1)

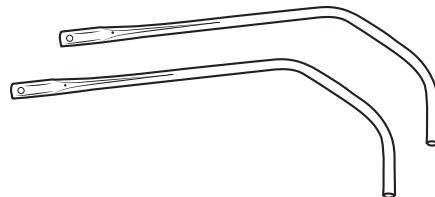

I Swing arms (1)

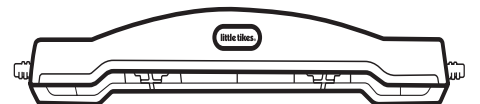

J Swing support (1)

1 Ready or not, here we go!

Place the platform (part E) onto the rock wall (part F), and secure (2) platform nuts (part BB).

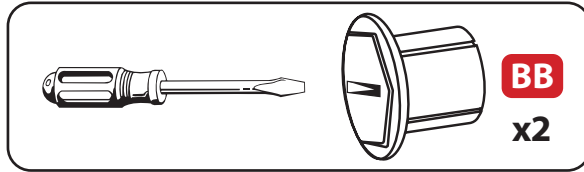
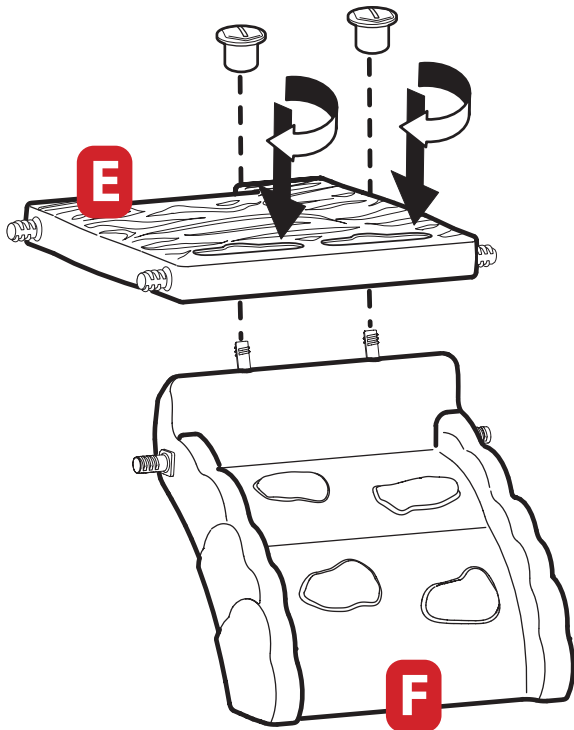

2 Get the walls up!

First line up wall (part D) to the assembled platform. Then align wall (part C). Secure using (3) wall nuts (part AA) for each wall.

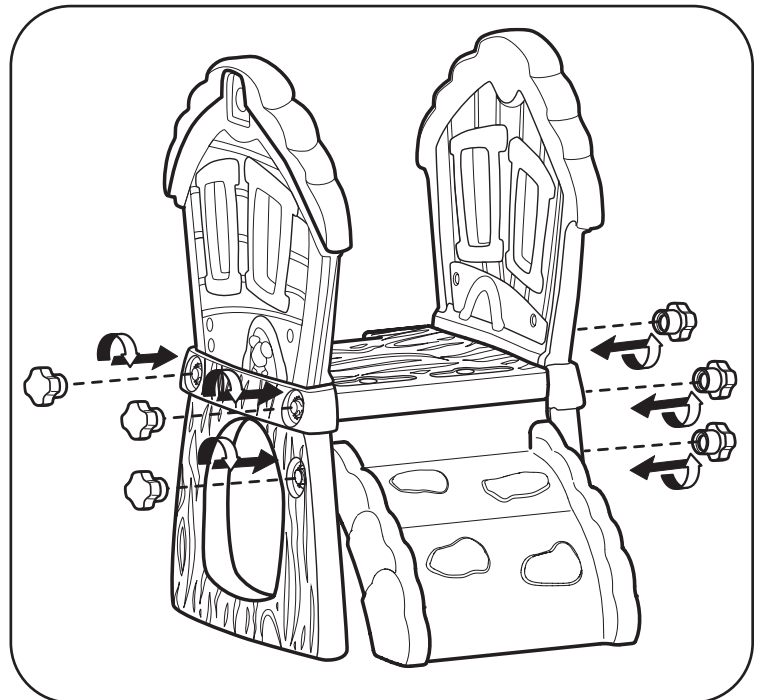
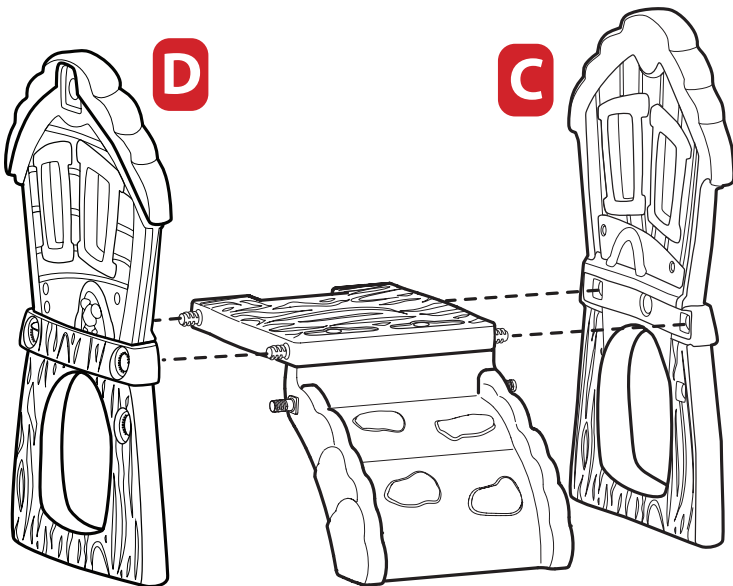
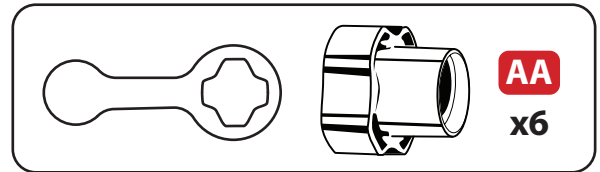

3 Attach the slide

First connect one side of the slide (part G) to the assembled platform, then click in the other side.

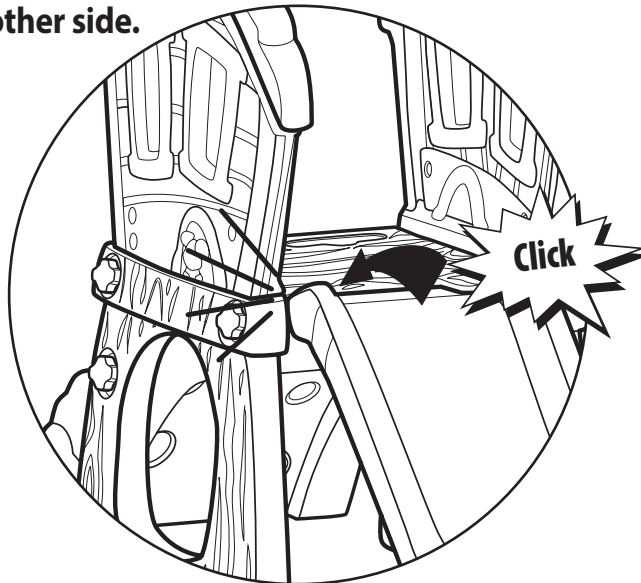
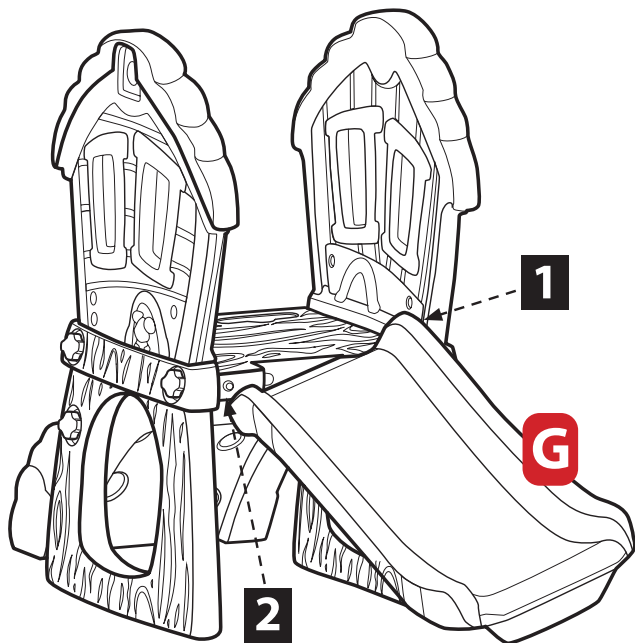

4 1,2,3 and you have a tree!

First slide treetop onto the trunk.
Then secure using (2) 1½ (3.81cm) screws.

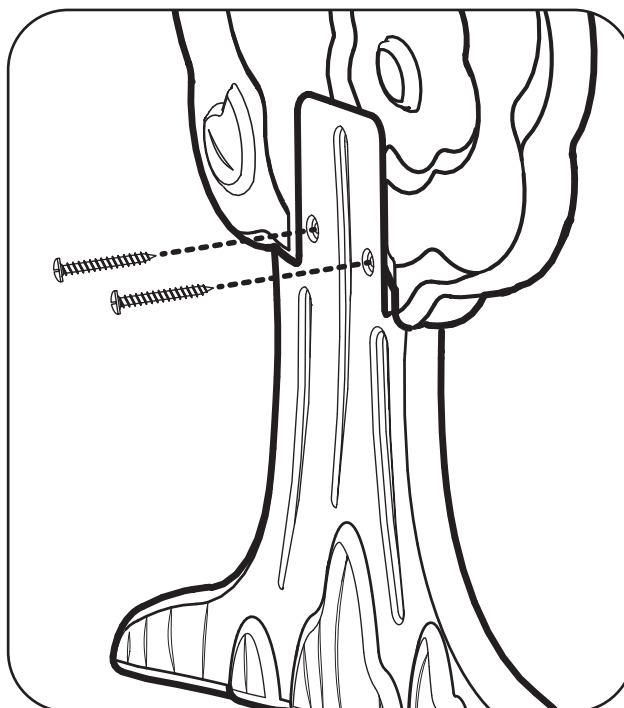
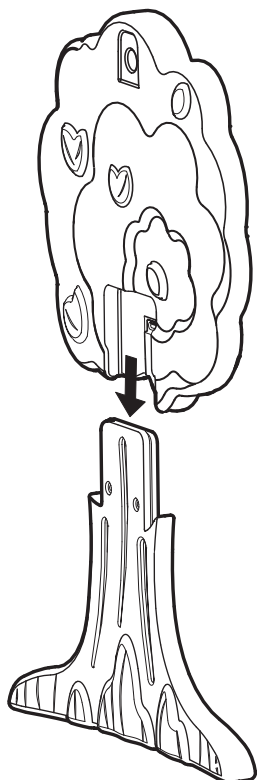
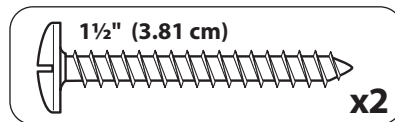
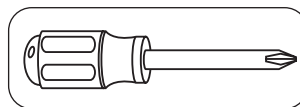

5 Let's get swinging

Loop one swing arm (part H) through the hole on the swing (part H). Repeat on the other side.

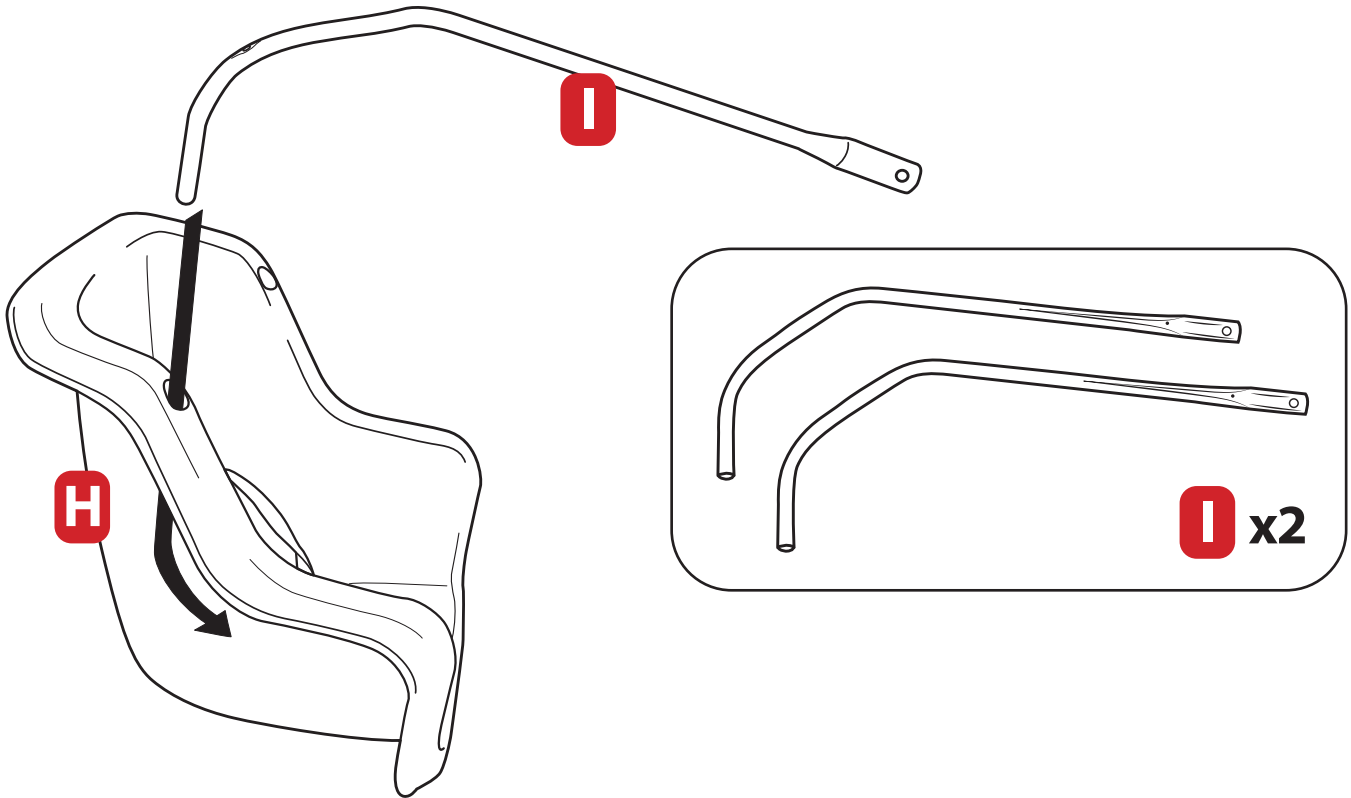

 Flip the swing over before securing the screws.

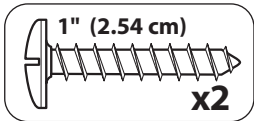
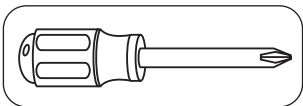

Secure using (2)
1" (2.54 cm) screws.

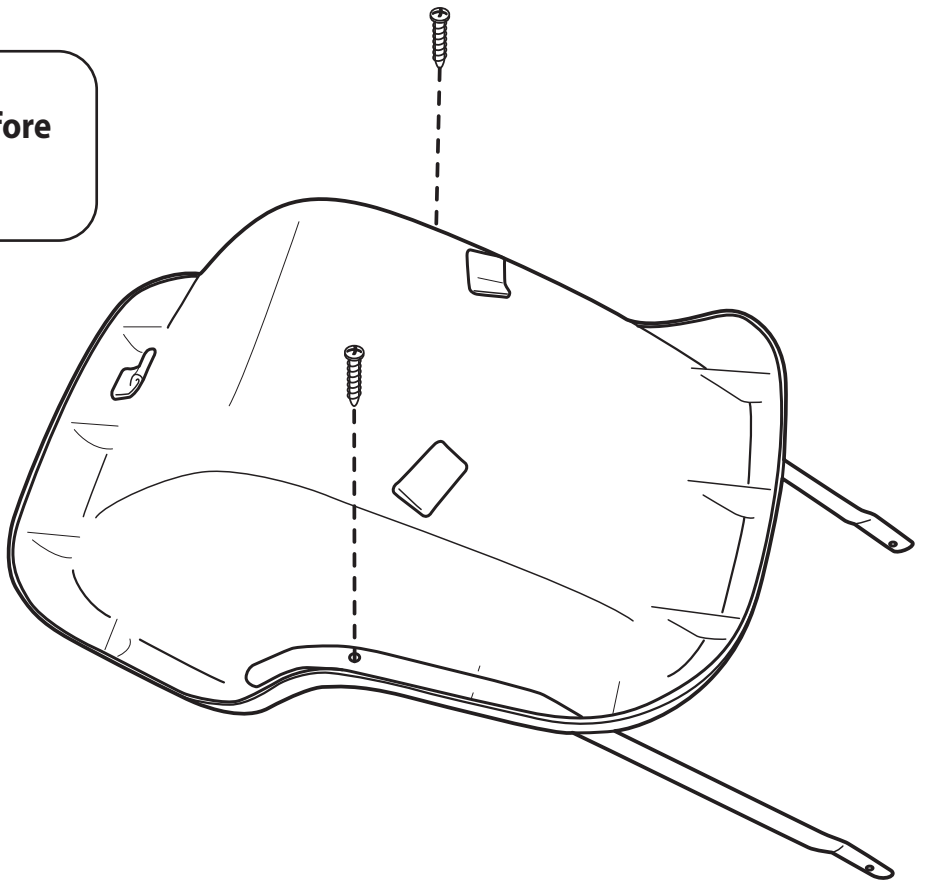

5a Let's get swinging...cont.

Attach one eye bolt 3 1/4" (8.25 cm) to each side of swing arms.

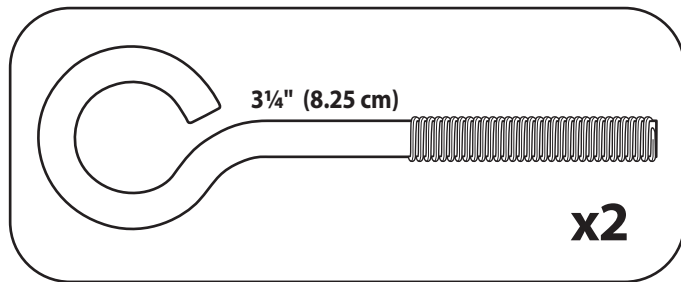
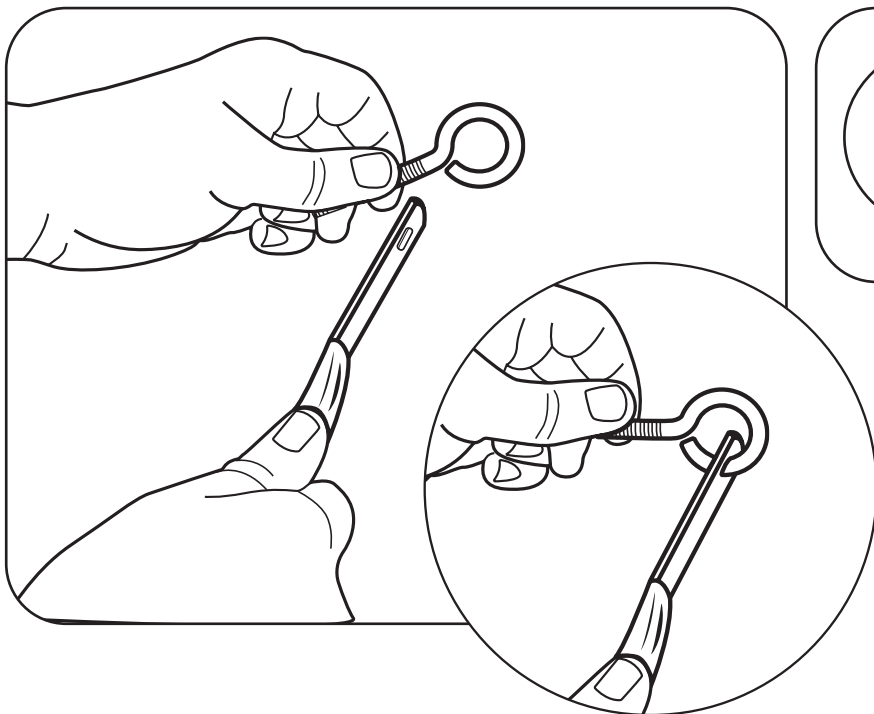

Attach swing arms (eye bolts first) through the holes in the swing support (part J).

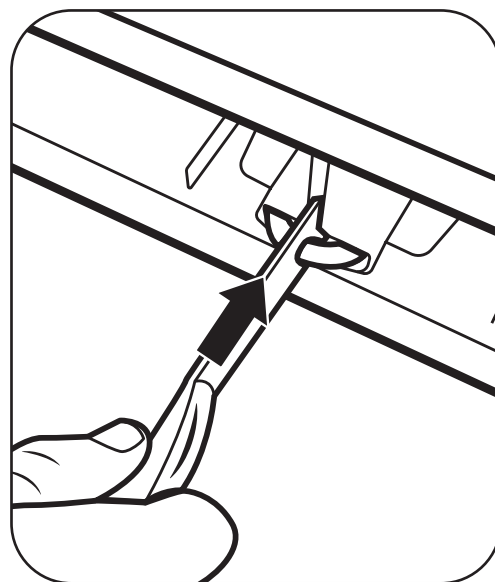
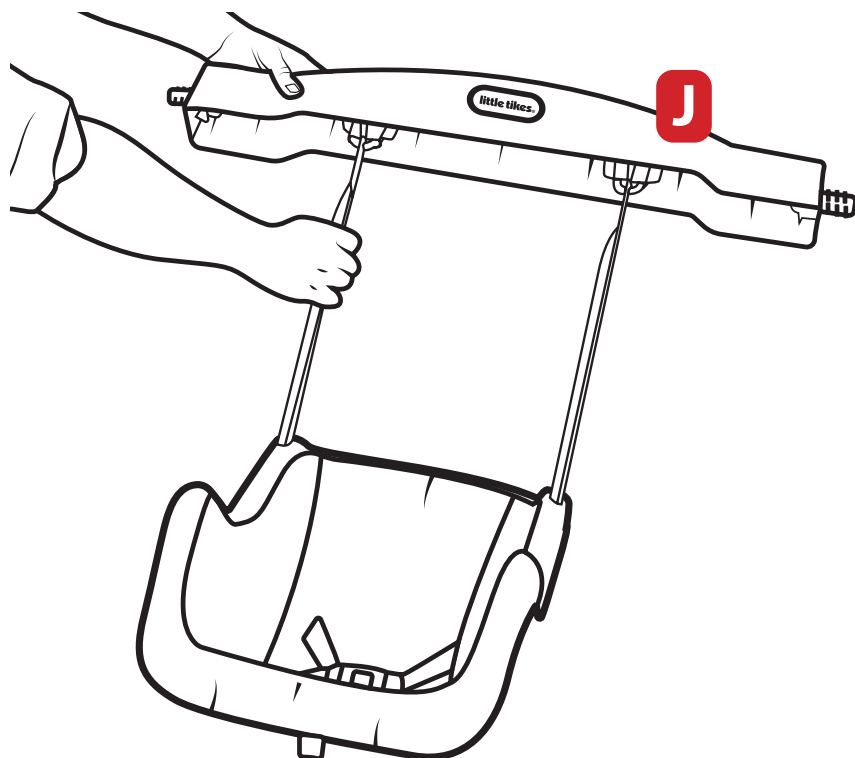

5b Let's get swinging...cont.

Slide (1) washer (DD) then (1) nut (EE) onto the eye hook.
Tighten into the swing support (J) using the socket wrench.

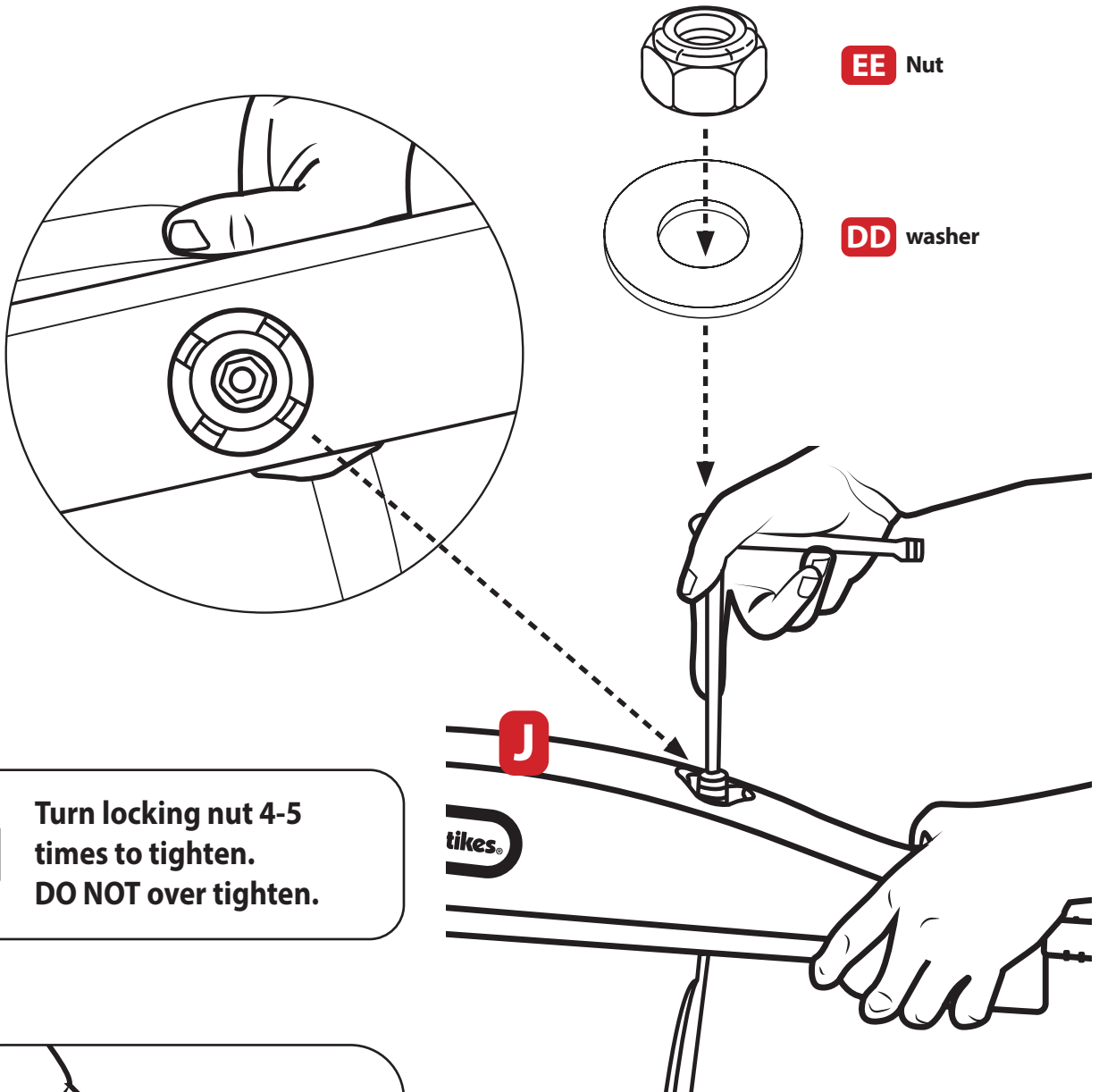

Turn locking nut 4-5 times to tighten.
DO NOT over tighten.

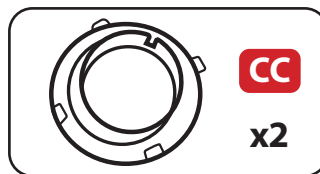
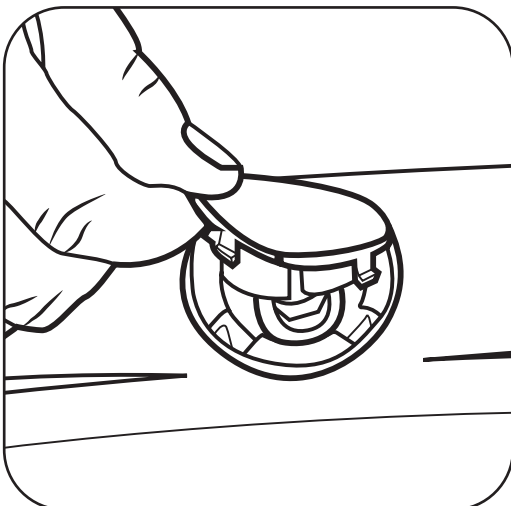

Push in (2) header caps (CC) on top of the nut and washer.

6 Last step, put the sides together!

Place the tree and platform onto the swing notches.
Secure using (2) wall nuts (AA).

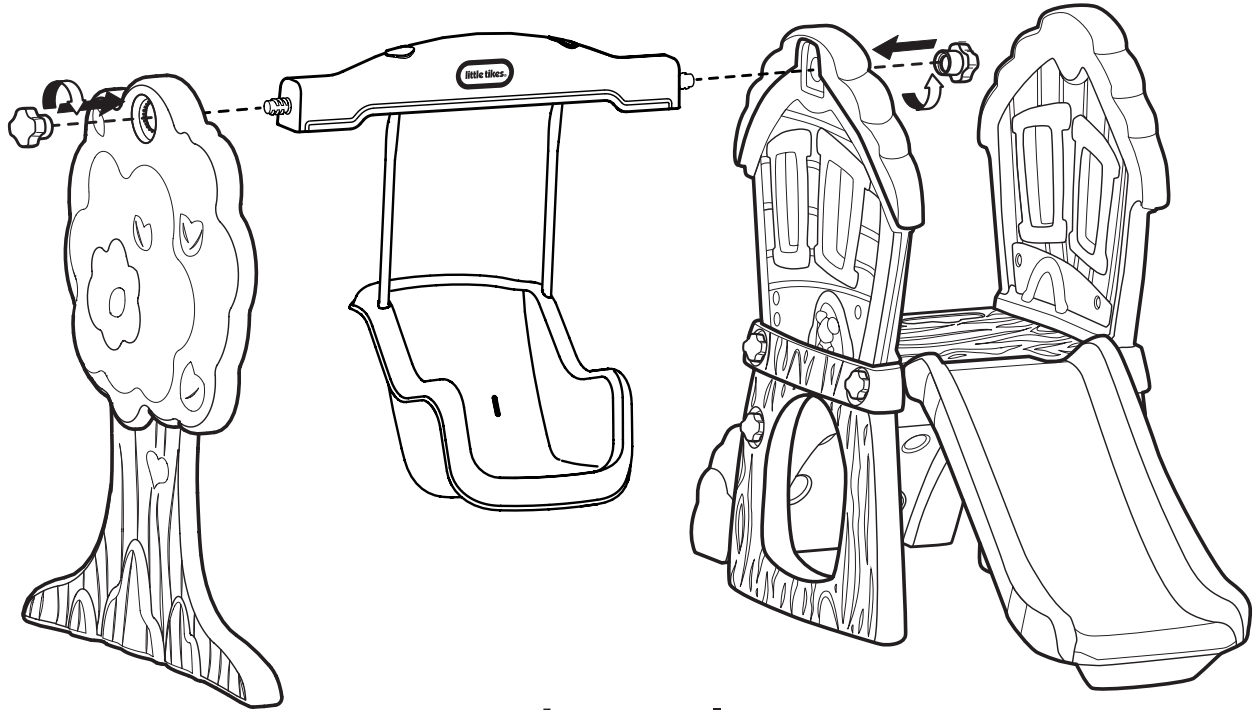
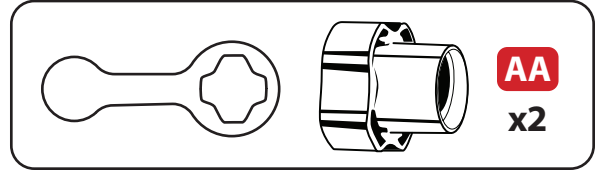

Ready to play!

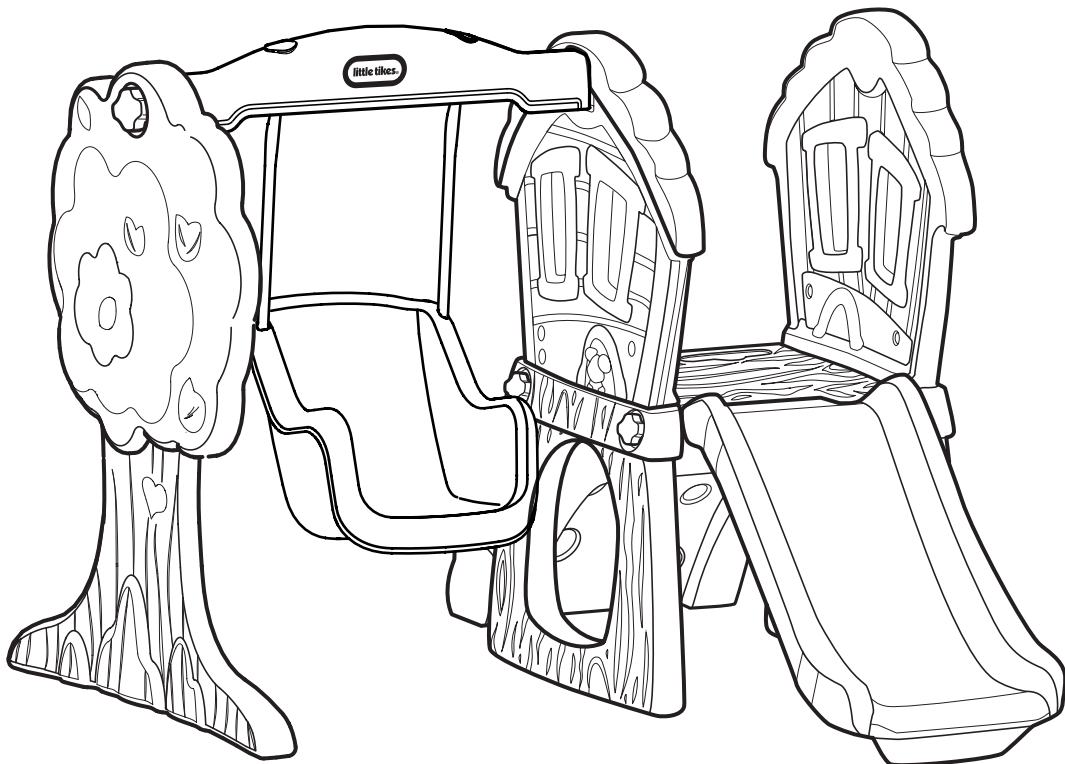

INSTRUCTIONS DE MONTAGE

Montage par un adulte requis. Durée de montage approximative : 30 min.

Merci d'avoir choisi l'ensemble Hide & Seek™ Climber & Swing de Little Tikes®. Nous sommes déterminés à fournir un jouet durable et facile à monter, procurant à votre enfant des années de plaisir créatif!

Veillez lire ces renseignements très importants!

- Avant de commencer, lire les instructions.
- Dégager une surface plane pour avoir tous les matériaux à portée de la main.
- Un tournevis à tête plate, un tournevis étoile de 1,27 cm (1/2 po) et une clé à douille sont requis pour monter l'ensemble de balançoire, glissade et escalade Hide & Seek^{MC} Climber & Swing.
- Les pièces sont énumérées ci-dessous; chaque pièce est identifiée par une lettre en ROUGE pour s'y retrouver facilement.
- Les illustrations ne sont offertes qu'à titre indicatif. Les styles peuvent varier par rapport au contenu réel.
- **Si vous avez des questions, nous sommes là pour vous aider. Appelez notre service à la clientèle au 1 800 321-0183.**

Prudence!

AVERTISSEMENT :

- **Montage par un adulte requis**
Conserver ces instructions pour référence ultérieure.
- Avant le montage, prendre garde aux petites pièces contenues dans l'emballage : le matériel présente un risque d'étouffement et peut contenir des arêtes et des pointes tranchantes. Garder à l'écart des enfants jusqu'à la fin du montage.
- Pour prévenir les blessures graves, les enfants ne doivent pas utiliser l'équipement avant son installation complète.
- Les chutes sur des surfaces dures peuvent causer un traumatisme crânien ou d'autres types de blessures graves. Ne jamais installer le produit sur du béton, de l'asphalte, du bois, de la terre compactée, du gazon ou sur d'autres surfaces dures. Un tapis sur un plancher dur risque de ne pas être suffisant pour prévenir des blessures. Toujours utiliser un revêtement de protection sur le sol, sous et autour de l'ensemble de jeux, conformément à la « Fiche d'informations au consommateur sur les matériaux de surface des aires de jeux » jointe. Hauteur maximale de protection requise contre les chutes jusqu'à 0,91 cm (3 pi).

- Surveillance par un adulte requise. Ne pas laisser les enfants sans surveillance.
- Ce produit est destiné aux enfants âgés de 1 à 4 ans.
- Poids maximal par enfant : 20,4 kg (45 lb). Limite de 2 enfants sur le mur d'escalade. Limite de 1 enfant sur la balançoire.
- Le port de chaussures est obligatoire.
- Ce produit est conçu pour une utilisation extérieure en milieu familial uniquement.
- Le respect des énoncés et avertissements suivants réduit la probabilité de blessure grave, voire mortelle.
- Installer ce produit sur un sol nivelé, à une distance d'au moins 2 m (6 pi) de tout objet. Les objets à éviter, mais sans toutefois s'y limiter, sont les clôtures, les bâtiments, les branches d'arbres, les cordes à linge et les fils électriques.
- Il est conseillé d'orienter le produit monté de manière à minimiser l'exposition au soleil des surfaces conçues pour s'asseoir ou se tenir debout.
- Apprendre aux enfants comment utiliser ce produit de manière appropriée après l'avoir installé conformément aux instructions.
- Demander aux enfants d'enlever leurs casques de vélo ou d'autres sports avant de jouer avec ce produit.
- Habiller les enfants de manière appropriée : éviter les vêtements amples comme les ponchos, écharpes, vêtements avec lacet de serrage, etc. Les enfants doivent toujours porter des chaussures bien ajustées.
- Apprendre aux enfants la manière appropriée d'utiliser la balançoire :
 - Ne pas tordre les chaînes. Ne pas faire balancer les sièges vides.
 - Les enfants doivent avoir les mains vides, à l'intérieur de la balançoire et tenir les cordes.
 - Ne pas descendre de la balançoire tant qu'elle est en mouvement.
 - Ne pas marcher trop près, devant, derrière ou entre des objets en mouvement.
 - Toujours porter des chaussures ajustées lors de l'utilisation de la balançoire.
 - Toujours s'asseoir sur la balançoire en s'appuyant de tout son poids sur le milieu du siège.
 - Ne pas tordre les chaînes et ne pas les enrouler sur la barre porteuse du haut, car cela pourrait nuire à leur solidité.

- Utiliser l'équipement uniquement de la manière prévue.
- Ne pas laisser les enfants monter sur le produit quand celui-ci est mouillé.
- Interdire aux enfants d'attacher tout objet non conçu précisément pour être utilisé avec le produit, comme des cordes à sauter, des cordes à linge, des laisses, des câbles ou des chaînes, etc. De tels objets posent un risque d'étranglement.

ENTRETIEN

L'absence de vérifications périodiques du produit peut entraîner son renversement ou sa chute.

Les vérifications suivantes doivent être effectuées au début de chaque saison et deux fois par mois pendant la période d'utilisation :

- Réinstaller les pièces en plastique, comme les sièges de balançoire ou autres éléments qui ont été retirés pour la saison froide.
- Serrer toute la visserie.
- Lubrifier toutes les pièces mobiles métalliques au début de la saison de jeu et deux fois par mois par la suite jusqu'à la fin de la saison.
- Vérifier tous les revêtements de protection sur les boulons, les tuyaux, les bords et les coins. Les remplacer s'ils sont desserrés, fissurés ou manquants.
- Vérifier si toutes les pièces mobiles, y compris les sièges de balançoire, les cordes, les câbles et les chaînes ne sont pas usées, rouillées ou autrement détériorées. Le remplacement doit être effectué si l'une de ces conditions existe.
- Vérifier si les pièces métalliques ne sont pas rouillées. Si tel est le cas, poncer et repeindre à l'aide d'une peinture sans plomb, conforme aux exigences de la norme 16 CFR 1303.
- Ratisser et vérifier la profondeur des matériaux de revêtement de protection des remblais meubles pour éviter le compactage et maintenir une profondeur appropriée. Les remplacer si nécessaire.
- Rentrer ce produit à l'intérieur ou ne pas l'utiliser lorsque la température est inférieure à -18 °C (0 °F).
- Les propriétaires sont responsables du maintien de la lisibilité des étiquettes d'avertissement.

MISE AU REBUT

Démonter et mettre l'équipement au rebut de manière à éliminer tout danger au moment de le jeter, notamment en ce qui a trait aux petites pièces et aux bords tranchants.

Quelques trucs avant de commencer!

Avant de commencer le montage, assurez-vous d'avoir toutes les pièces énumérées ci-dessous.

- ❗ Certains ensembles de matériel peuvent comporter des composants supplémentaires.
- ❗ Questions? Nous sommes là pour vous aider. Appelez notre service à la clientèle au 1 800 321-0183.
- ❗ Outillage requis (non fourni) : Tournevis étoile, marteau et lunettes de sécurité.

Pièces

- | | |
|-------------------|----------------------------|
| A. Cime (1) | F. Mur d'escalade (1) |
| B. Tronc (1) | G. Glissade (1) |
| C. Mur (1) | H. Balançoire (1) |
| D. Mur (1) | I. Bras de balançoire (1) |
| E. Plateforme (1) | J. Support de rotation (1) |

Guide pour la visserie

- | | |
|--------------------------------|---------------------------------------------------------|
| AA. Écrous muraux (8) | La quincaillerie illustrée est de taille réelle. |
| BB. Écrous de plateforme (2) | Boulons à œil de 8,25 cm (3 1/4 po) (2) |
| CC. Bouchons de collecteur (2) | Vis de 2,54 cm (1 po) (2) |
| DD. Rondelles (2) | Vis de 3,81 cm (1 1/2 po) (2) |
| EE. Écrous (2) | |

Étape 1 : Prêt pas prêt, c'est parti!

Placez la plateforme (pièce E) sur le mur d'escalade (pièce F), et fixez (2) écrous de plateforme (pièce BB).

Étape 2 : Montez les murs

Alignez d'abord le mur (pièce D) sur la plateforme assemblée. Alignez ensuite le mur (partie C).

Fixez à l'aide de (3) écrous muraux (pièce AA) pour chaque mur.

Étape 3 : Fixez la glissade

Connectez d'abord un côté de la glissade (pièce G) à la plateforme assemblée, puis cliquez sur l'autre côté.

Étape 4 : 1,2,3 et vous avez un arbre!

Faites d'abord glisser la cime sur le tronc.

Deuxièmement, fixez-les à l'aide des (2) vis de 3,81 cm (1 1/2 po).

Étape 5 : Allons se balancer!

Faites passer un bras (pièce H) par le trou de la balançoire (pièce H). Procédez de la même façon de l'autre côté.

Retournez la balançoire avant d'installer les vis.

Fixez à l'aide de (2) vis de 2,54 cm (1 po).

Étape 5a : Allons se balancer... suite.

Fixez un boulon à œil de 8,25 cm (3 1/4 po) de chaque côté des bras.

Fixez les bras (les boulons à œil en premier) à travers les trous du support de rotation (pièce J).

Étape 5b : Allons se balancer... suite.

Faites glisser (1) la rondelle (DD) puis (1) l'écrou (EE) sur le crochet à œil.

Serrez dans le support de rotation (J) à l'aide de la clé à douille.

Tournez l'écrou de blocage 4 à 5 fois pour le serrer.

NE serrez PAS trop fort.

Enfoncez (2) bouchons de collecteur (CC) sur le dessus de l'écrou et de la rondelle.

Étape 6 : Dernière étape, mettez les côtés ensemble

Placez l'arbre et la plateforme sur les encoches de la balançoire.

Fixez au moyen de 2 écrous muraux (AA).

Place au jeu!



Hide & Seek™ Climber & Swing



INSTRUCCIONES DE MONTAJE

El montaje debe realizarlo un adulto. Tiempo aproximado de montaje: 15 min.

Gracias por elegir Little Tikes®™ Hide & Seek™ Climber & Swing.

Nos esforzamos por crear juguetes perdurables, fáciles de ensamblar y creados para durar, que brindan a sus niños años de diversión fascinante y ocurrente.

Información realmente importante que debería conocer:

- En primer lugar, lea detenidamente todas las instrucciones.
- Limpie una superficie plana para colocar todos los materiales de manera que todo esté al alcance de la mano.
- Necesitará un destornillador de cabeza plana, un destornillador Phillips de 1,27 cm (1/2") y una llave de copa para montar el Escalador y Hamaca Hide & Seek™.
- Las piezas están enumeradas a continuación, cada pieza está identificada con una letra en ROJO para una referencia sencilla.
- Las ilustraciones son solo a modo de referencia. Los estilos pueden ser distintos a los contenidos reales.
- **Si tiene preguntas, estamos aquí para ayudarlo. Llame a nuestro equipo de servicio al cliente al 1-800-321-0183.**

¡Seamos cuidadosos!

¡ADVERTENCIA!

- **Debe ser armada por un adulto!**
- Conserve estas instrucciones para referencia futura.
- Antes del montaje, recuerde que este paquete contiene piezas pequeñas con las que los niños podrían atragantarse. Asimismo, podrían tener bordes y puntas afilados. Mantenga alejados a los niños hasta que todas las piezas queden ensambladas.
- Para evitar lesiones graves, los niños no deben utilizar el equipo hasta que esté instalado correctamente.
- Las caídas en superficies duras pueden ocasionar lesiones en la cabeza u otras lesiones serias. Nunca lo coloque sobre concreto, asfalto, madera, tierra compactada, césped u otras superficies duras. El uso de alfombra sobre suelos duros no garantiza que no haya lesiones. Utilice siempre superficies protectoras en el suelo debajo y alrededor del equipo de juegos de acuerdo con la "Hoja de información para el consumidor de materiales de superficies de juegos" adjunta. Se requiere una protección máxima de altura de caída de hasta 3 pies (0.91 m).

- Se requiere supervisión por parte de un adulto. No deje a los niños solos.
- Este producto está destinado para ser usado por niños de 1 a 4 años.
- Límite máximo de peso por niño: 45 lb (20.4 kg). Límite de 2 niños en el escalador. Límite de 1 niño en la hamaca.
- Usar zapatos en todo momento.
- Este producto está destinado para uso familiar en exteriores solamente.
- La observación de las siguientes declaraciones y advertencias reduce la probabilidad de lesiones graves o mortales.
- Colocar este producto sobre un terreno nivelado y al menos a 6' (2 m) de cualquier objeto. Entre los objetos a evitar se incluyen, entre otros, vallas, edificios, ramas superiores, tendedores o cables eléctricos.
- Se recomienda que la orientación del producto ensamblado sea tal que la luz solar directa se reduzca al mínimo en las superficies destinadas a estar de pie o sentado.
- Instruya a los niños sobre el uso adecuado de este producto, solo después de colocarlo correctamente, y no de una manera diferente a la prevista.
- Instruya a los niños a que retiren su bicicleta u otro casco deportivo antes de jugar con este producto.
- Vista a los niños apropiadamente: No permita que los niños usen ropa holgada, incluyendo ponchos, bufandas y prendas con cordones. En todo momento, deben usar zapatos que le queden bien.
- Instruya a los niños sobre el uso apropiado de los columpios para su seguridad:
- No enrosque las cadenas. No gire los asientos vacíos.
- Los niños deben mantener las manos libres de objetos, dentro del columpio, y sujetarse a las cuerdas.
- No deben bajarse del columpio mientras está en movimiento.
- No deben caminar demasiado cerca, delante, detrás o entre objetos en movimiento.
- Siempre deben usar zapatos que le queden bien al columpiarse.
- Deben sentarse con todo el peso en el centro del asiento.
- No enrosque las cadenas ni las cuerdas ni las enrolle sobre la barra de soporte superior, ya que esto puede reducir su resistencia.

- No utilice el equipo de una manera diferente a la prevista.
- No permita que los niños suban sobre el producto cuando este está húmedo.
- Instruya a los niños a no fijar artículos al producto que no estén específicamente diseñados para usar con el producto, como, entre otros, cuerdas de salto, cuerdas para tender, correas para mascotas, cables y cadenas, ya que pueden causar un riesgo de estrangulación.

MANTENIMIENTO

Si no se realizan comprobaciones periódicas, este producto podría tumbarse o caerse.

Las siguientes comprobaciones deben realizarse al principio de cada temporada y dos veces al mes durante el período de uso:

- Vuelva a instalar cualquier pieza de plástico, como los asientos oscilantes o cualquier otro elemento que se haya retirado durante la temporada de frío.
- Ajuste todos los accesorios.
- Lubrique todas las partes metálicas en movimiento al comienzo de la temporada de juego y dos veces al mes durante la temporada de juego.
- Revise todas las cubiertas protectoras de los pernos, tuberías, bordes y esquinas. Reemplace si están flojos, agrietados o faltantes.
- Compruebe todas las piezas móviles, incluidos los asientos oscilantes, las cuerdas, los cables y las cadenas, en busca de desgaste, óxido u otro deterioro. Sustituya estas piezas en caso de que exista alguna de estas condiciones.
- Compruebe si hay óxido en las piezas metálicas. Si encuentra piezas oxidadas, lije y vuelva a pintar usando una pintura sin plomo que cumpla con los requisitos de 16 CFR 1303.
- Rastrille y compruebe la profundidad de los materiales de revestimiento de protección de relleno sueltos para evitar la compactación y mantener la profundidad adecuada. Sustituya según sea necesario.
- Tome este producto en interiores o no lo utilice cuando las temperaturas desciendan por debajo de 0°F/-18°C.
- Los propietarios serán responsables de mantener la legibilidad de las etiquetas de advertencia.

NOTA: Si la unidad deja de funcionar o no funciona como debería, retire las pilas durante algunos minutos y luego vuelva a insertarlas. Si el problema persiste, instale pilas nuevas.

¡Algunos puntos antes de comenzar!

ANTES de comenzar con el montaje, asegúrese de tener todas las piezas enumeradas a continuación.

- ❗ Algunos paquetes pueden contener piezas muy pequeñas.
- ❗ ¿Tiene preguntas? Estamos aquí para ayudarlo. Llame a nuestro equipo de servicio al cliente de Little Tikes al 1-800-321-0183.
- ❗ Herramientas necesarias: Destornillador Phillips, martillo y gafas de seguridad.

Piezas

- | | |
|----------------------|--------------------------|
| A. Copa de árbol (1) | B. Pared rocosa (1) |
| B. Tronco (1) | G. Tobogán (1) |
| C. Pared (1) | H. Columpio (1) |
| D. Pared (1) | I. Brazos oscilantes (1) |
| E. Plataforma (1) | J. Soporte de brazo (1) |

Guía de materiales

- | | |
|------------------------------|---------------------------------------|
| AA. Tuerca de pared (8) | Se muestra en tamaño real: |
| BB. Tuerca de plataforma (2) | Perno roscado de 8.25 cm (3 1/4") (2) |
| CC. Tapa del cabezal (2) | Tornillo 2.54 cm (1") (2) |
| DD. Arandela (2) | Tornillo 3.81 cm (1 1/2") (2) |
| EE. Tuercas (2) | |

Paso 1: Preparados o no, ¡aquí vamos!

Coloque la plataforma (pieza E) en la pared rocosa (pieza F), y fije (2) tuercas de plataforma (pieza BB).

Paso 2 : ¡Sube las paredes!

En primer lugar, alinee la pared (pieza D) con la plataforma ensamblada.

A continuación, alinee la pared (pieza C).

Fíjela con (3) tuercas de pared (pieza AA) para cada pared.

Paso 3 : Coloque la corredera

Conecte primero un lado de la corredera (pieza G) a la plataforma ensamblada y, a continuación, haga clic en el otro lado.

Paso 4 : 1,2,3 ¡y tienes un árbol!

Primero deslice la copa del árbol sobre el tronco.

Luego asegure con los tornillos (2) de 3.81cm (1 1/2).

Paso 5 : ¡Empecemos a columpiarnos!

Enrolle un brazo oscilante (pieza H) a través del orificio del giro (pieza H). Repita el paso del otro lado.

Gire el columpio antes de fijar los tornillos.

Asegúrelo con (2) tornillos de 1" (2.54 cm).

Paso 5a : ¡Empecemos a columpiarnos!... cont.

Fije un perno roscado de 8.25 cm (3 1/4") a cada lado de los brazos oscilantes.

Fije los brazos de giro (pernos roscados primero) a través de los orificios del soporte de giro (pieza J).

Paso 5b : ¡Empecemos a columpiarnos!... cont.

Deslice la arandela (1) (DD) y después la tuerca (1) (EE) en el gancho.

Apriete en el soporte del columpio (J) con la llave de copa.

Gire la tuerca de bloqueo 4-5 veces para apretarla.

NO apriete en exceso.

Empuje las (2) tapas del cabezal (CC) en la parte superior de la tuerca y la arandela.

Paso 6 : Último paso, ¡junte los lados!

Coloque el árbol y la plataforma en las muescas del columpio.

Fije con (2) tuercas de pared (AA).

¡Listo para jugar!

© The Little Tikes Company, an MGA Entertainment company. LITTLE TIKES® is a trademark of Little Tikes in the U.S. and other countries. All logos, names, characters, likenesses, images, slogans, and packaging appearance are the property of Little Tikes. Please keep this address and packaging for reference since it contains important information. Contents, including specifications and colors, may vary from photos depicted on package. Instructions included. Please remove all packaging including tags, ties & tacking stitches before giving this product to a child.

CONSUMER SERVICE:

United States:

www.littletikes.com

1-800-321-0183 Monday - Friday

The Little Tikes Company

2180 Barlow Road

Hudson, OH 44236

E-mail: service@littletikescare.com

Printed in U.S.A. D.R. ©2020 The Little Tikes Company

United Kingdom:

www.littletikes.co.uk

Little Tikes, MGA Entertainment (UK) Ltd

50 Presley Way

Crownhill

Milton Keynes MK8 0ES

Bucks, UK

Tel: +0 800 521 558

E-mail: support@LittleTikesStore.co.uk

Australia

www.littletikes.com.au

Imported by MGA Entertainment Australia Pty Ltd

Suite 2.02, 32 Delhi Road

Macquarie Park NSW 2113

1 300 059 676



LIMITED WARRANTY

The Little Tikes Company makes fun, high quality toys. We warrant to the original purchaser that this product is free of defects in materials or workmanship for one year * from the date of purchase (dated sales receipt is required for proof of purchase). At the sole election of The Little Tikes Company, the only remedies available under this warranty will be the replacement of the defective part or replacement of the product. This warranty is valid only if the product has been assembled and maintained per the instructions. This warranty does not cover abuse, accident, cosmetic issues such as fading or scratches from normal wear, or any other cause not arising from defects in material and workmanship. *The warranty period is three (3) months for daycare or commercial purchasers.

U.S.A and Canada: For warranty service or replacement part information, please visit our website at www.littletikes.com, call 1-800-321-0183 or write to: Consumer Service, The Little Tikes Company, 2180 Barlow Road, Hudson OH 44236, U.S.A. Some replacement parts may be available for purchase after warranty expires—contact us for details.

Outside U.S.A and Canada: Contact place of purchase for warranty service. This warranty gives you specific legal rights, and you may also have other rights, which vary from country/state to country/state. Some countries/states do not allow the exclusion or limitation of incidental or consequential damages, so the above limitation or exclusion may not apply to you.

SERVICE À LA CLIENTÈLE

www.littletikes.com

MGA Entertainment (Netherlands) B.V.

Baronie 68-70, 2404 XG Alphen a/d Rijn,

Pays-Bas

Courriel : sav@mgae.com



Imprimé aux États-Unis.

© The Little Tikes Company, et MGA Entertainment company. LITTLE TIKES® est une marque de commerce de Little Tikes aux États-Unis et dans d'autres pays. Tous les logos, noms, caractères, similitudes, images, slogans et apparence d'emballage sont la propriété de Little Tikes. Merci de conserver cette adresse et cet emballage car ils contiennent des informations importantes. Le contenu, y compris les spécifications et les couleurs, peut varier des illustrations de l'emballage. Instructions incluses. Merci d'enlever l'emballage, y compris les étiquettes, liens et fils cousus, avant de donner ce jouet à un enfant.

GARANTIE LIMITÉE

The Little Tikes Company fabrique des jouets amusants de qualité exceptionnelle. Nous garantissons à l'acheteur d'origine que ce produit est exempt de vices de matériau ou de fabrication pendant une année* à compter de sa date d'achat (le reçu d'achat daté est exigé comme preuve d'achat). Au titre de la présente garantie, la seule responsabilité de The Little Tikes Company et le seul recours se limitent au remplacement de la pièce défectueuse ou au remplacement du produit. La présente garantie est valable uniquement si le produit a été assemblé et entretenu conformément aux instructions fournies. La présente garantie ne couvre ni les dommages résultant d'une utilisation abusive ou d'un accident, ni l'apparence esthétique telle les décolorations ou les rayures dues à l'usure normale ou à toute autre cause ne relevant pas de vices de matériau ou de fabrication. *La période de garantie est de trois (3) mois pour les services de garderie et les acheteurs commerciaux.

États-Unis et Canada : Pour obtenir des informations sur le service de garantie ou de remplacement des pièces veuillez visiter notre site Web : www.littletikes.com, appeler le 1 800 321-0183 ou écrire au : Service à la clientèle, The Little Tikes Company, 2180 Barlow Road, Hudson OH 44236, U.S.A. Certaines pièces de rechange peuvent être achetées après l'expiration de la garantie – veuillez nous contacter pour obtenir de plus amples informations.

À l'extérieur des États-Unis et du Canada : Veuillez contacter le magasin où le produit a été acheté pour vous informer sur le service de garantie. La présente garantie vous offre des droits spécifiques reconnus par la loi, mais il se peut que vous ayez d'autres droits qui varient selon le pays/la province. Certains pays ou certaines provinces n'autorisent pas l'exclusion ou la limitation pour les dommages consécutifs ou fortuits, par conséquent la limitation ou l'exclusion qui précède peut ne pas s'appliquer à votre cas.

SERVICIO AL CLIENTE

www.littletikes.com

MGA Entertainment (Netherlands) B.V.

Baronie 68-70, 2404 XG

Alphen a/d Rijn, The Netherlands

Tel: +31 (0) 172 758038

E-mail: klantenservice@mgae.com



Impreso en E.U.A.

© The Little Tikes Company, una compañía de MGA Entertainment. LITTLE TIKES® es una marca registrada de Little Tikes en EE.UU. y otros países. Todos los logotipos, nombres, personajes, representaciones, imágenes, eslóganes y apariencia del embalaje son propiedad de Little Tikes. Conserve esta dirección y embalaje para referencia ya que contiene información importante. El contenido, incluyendo especificaciones y colores, puede ser diferente a las fotos que se muestran en el paquete. Instrucciones incluidas. Antes de darle este producto al niño quitele todo el embalaje, incluyendo etiquetas, amarres y costuras.

GARANTÍA LIMITADA

La compañía Little Tikes fabrica juguetes divertidos de alta calidad. Le garantizamos al comprador original que este producto está libre de defectos de material o mano de obra por un año * a partir de la fecha de compra (se requiere el recibo de compra fechado como prueba). A exclusiva elección de la compañía Little Tikes, el único resarcimiento disponible bajo esta garantía será el reemplazo de la parte defectuosa del producto o el reemplazo del producto. Esta garantía es válida solamente si el producto ha sido montado y mantenido según las instrucciones. Esta garantía no cubre abuso, accidente, aspectos cosméticos tales como el descoloramiento o las rayas como consecuencia de un uso normal, ni ningún otro problema que no surja de defectos de material o mano de obra. *El período de garantía es de tres (3) meses para guarderías o compradores comerciales.

Fuera de EE.UU. y Canadá: Póngase en contacto con el lugar de compra para el servicio de garantía. Esta garantía le otorga derechos legales específicos y es posible también que tenga otros derechos que varían según el país/estado. Algunos países/estados no permiten la exclusión o limitación de daños concomitantes o consecuentes, por lo cual la limitación o exclusión mencionada puede no aplicarse a usted.