

Rody
GYMNIC

簡単へんしん！選べる2タイプ！

RODY GYM & SLIDE

ロディ ジム&すべり台

★対象年齢：つかまり立ちの頃から（10カ月～）
★体重制限：25kgまで

取扱い説明書

★〈取扱い説明書〉は大切に保管してください。

「取扱い説明書」をよくお読みになり、正しくご使用いただくと同時に、お子様を遊ばせる際は常に近くで見守ってあげてください。

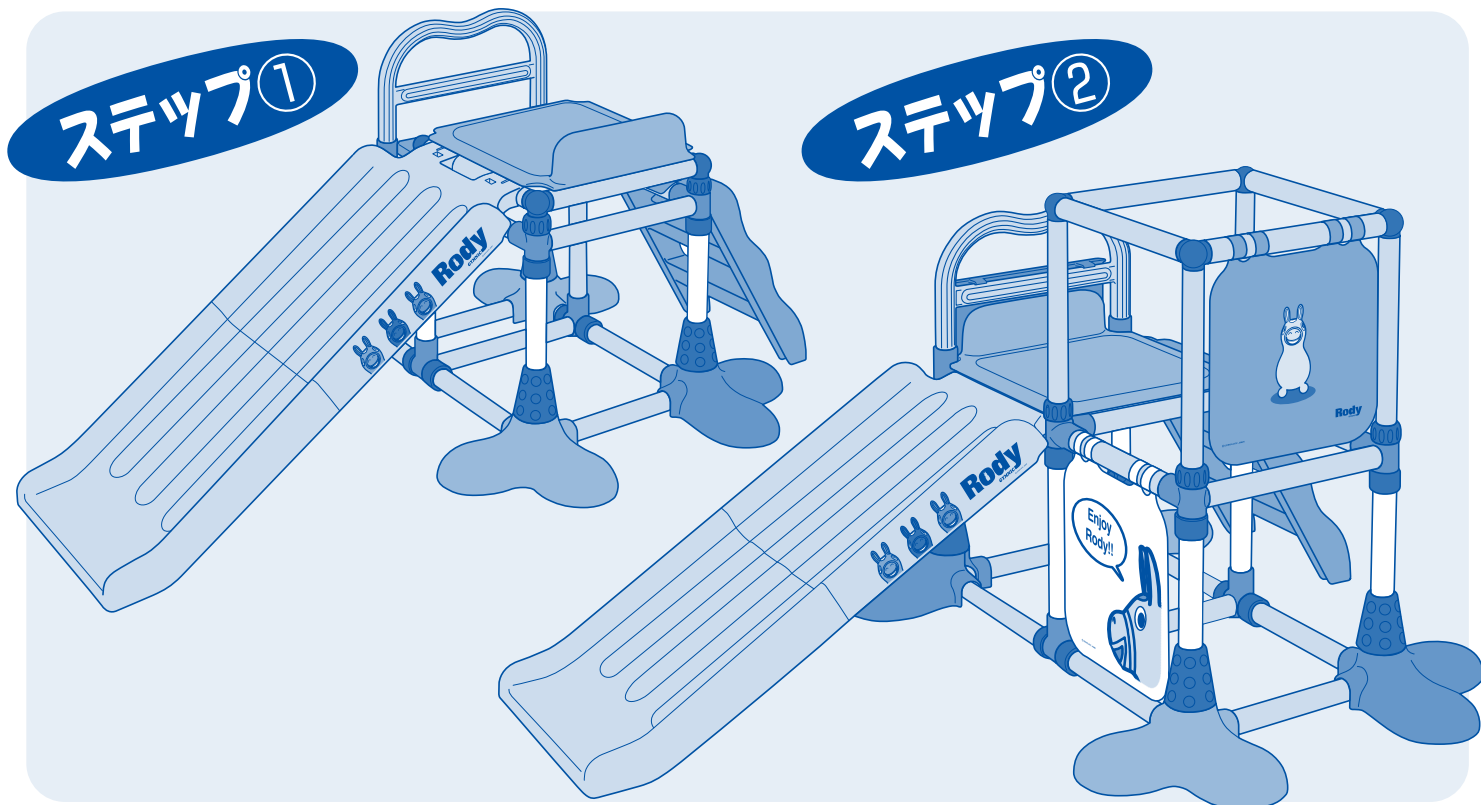

ご使用前に必ず裏面の注意文をよくお読み下さい。

★はじめに、付属の「取扱い説明書」をよくお読みください。
★つかまり立ちの頃は特に注意して側で支えてあげてください。

組み立てサイズ
幅 126cm × 奥行き 98cm × 高さ 70cm(※最大)
幅 126cm × 奥行き 78cm × 高さ 58cm(※最小)

セット内容と各部の名前 ※組み立てる前に部品をご確認ください。

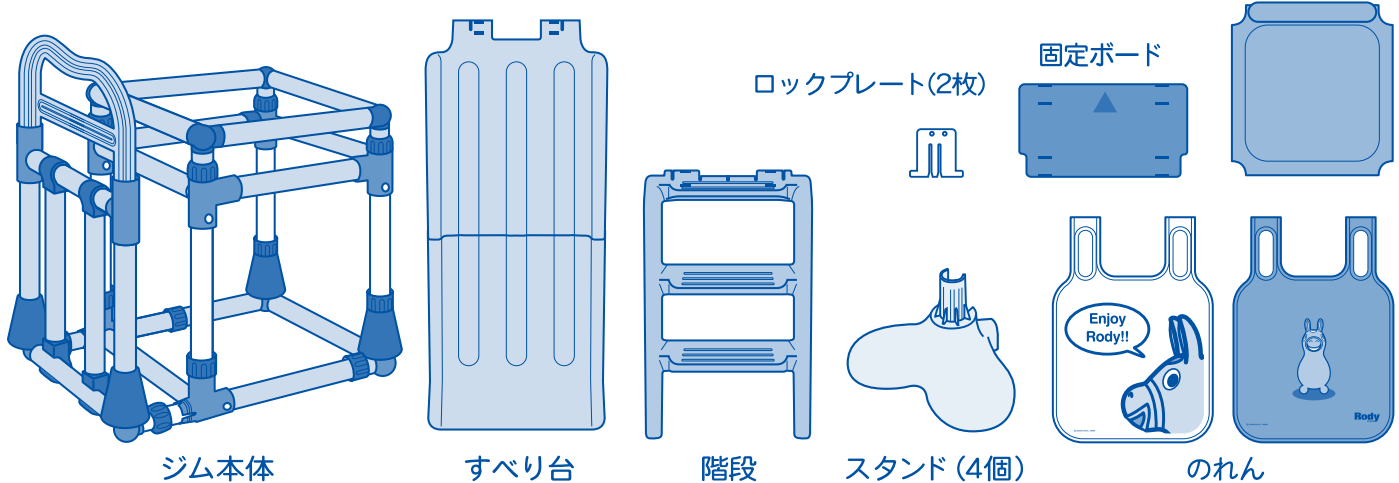

ジム各部分の名前

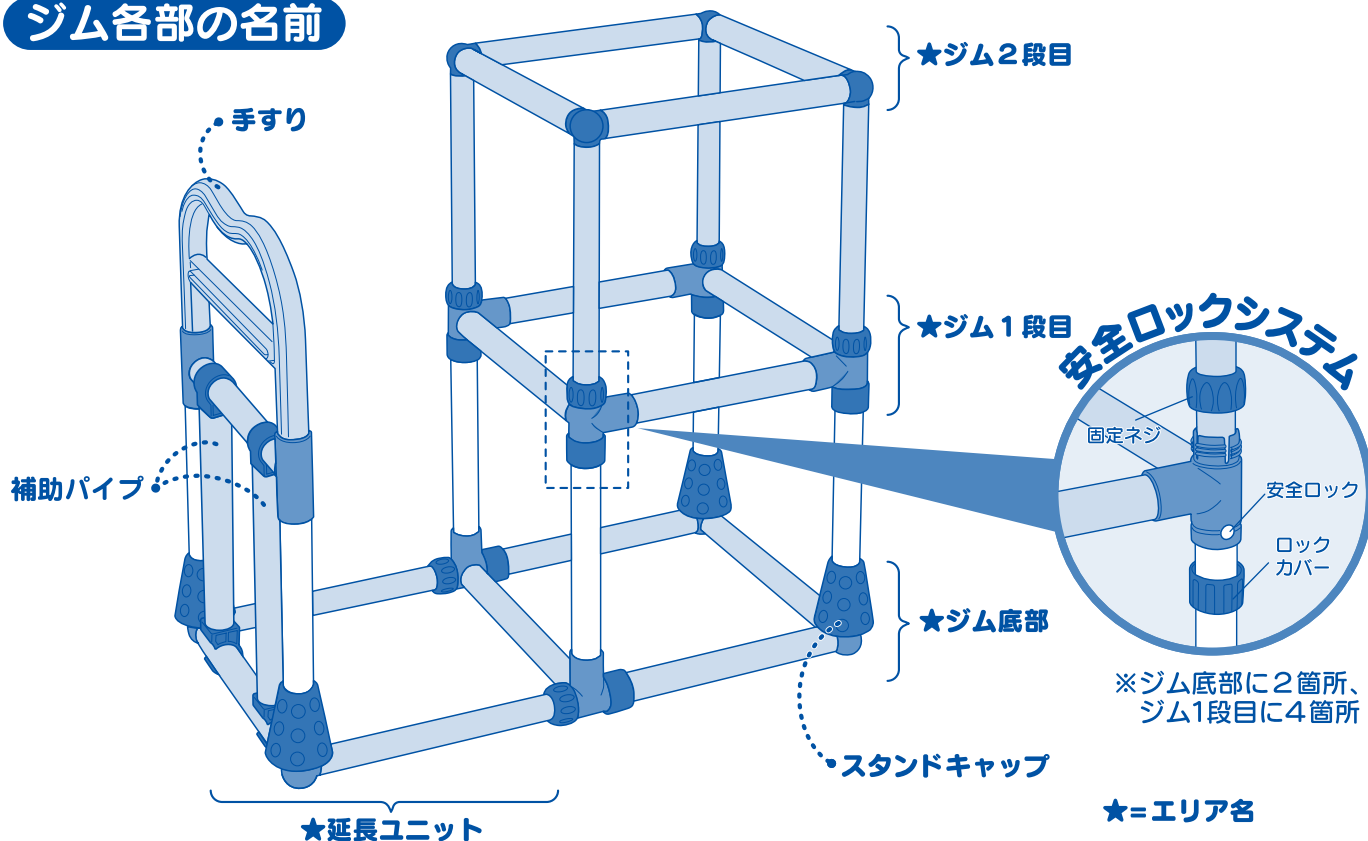

すべり台の組立、収納方法

組立時

- すべり台を梱包から出し、広げます。
- すべり台を裏返して、下図に示す2箇所「ロックプレート」を取付けます。図Aの様に取付方向が正しいことを確認し、ネジ(各2箇所)を+ドライバーでしっかり締め付け、固定してください。

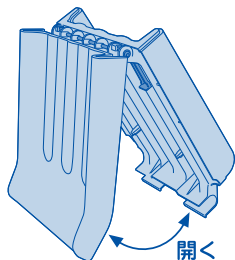

- 両手を使って平らになるようにします。

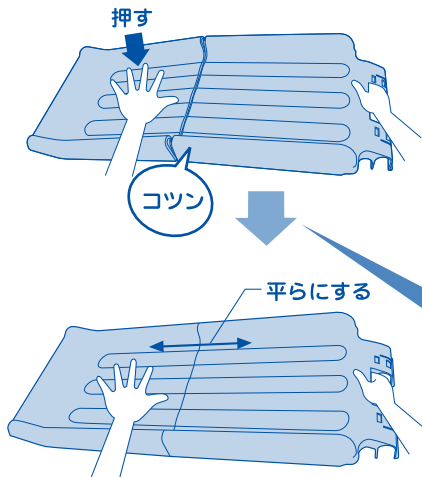

※ロックプレートの取付方向

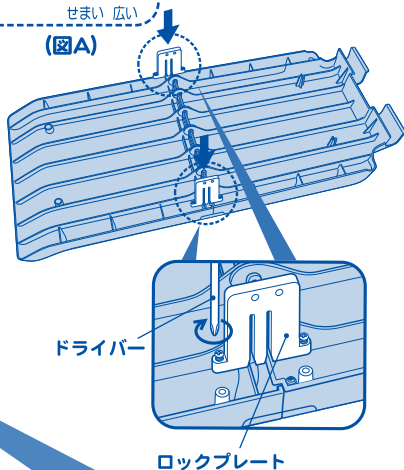
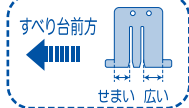

ポイント

安全上のロック機構がありますので、「コツン」と音がするまで少し強めに押して下さい。

※ロックプレートは必ず固定して下さい。

収納時

- すべり台を裏返して、組立時と逆の手順で「ロックプレート」を取り外して下さい。

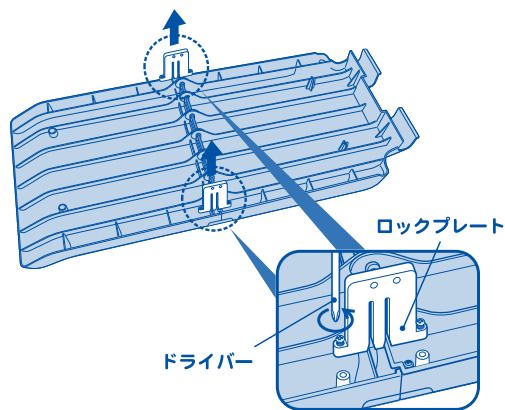

- 下図の様に両手を使い、すべり台を折り畳みます。

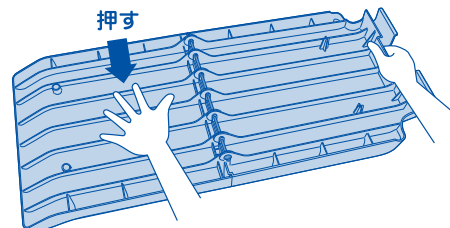

ポイント

組立時同様、安全上のロック機構がありますので硬く感じます。少し強めに折り曲げるように押して下さい。

●各部分がしっかりと取り付けられているか、十分に確認してからご使用ください。

★ステップ①の組み立て方 (すべり台タイプ)

★①～⑤までの図を参考に組み立ててください。

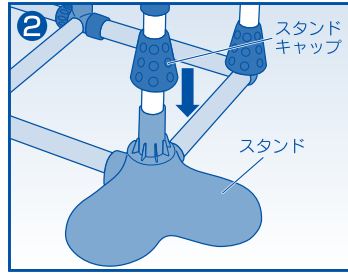
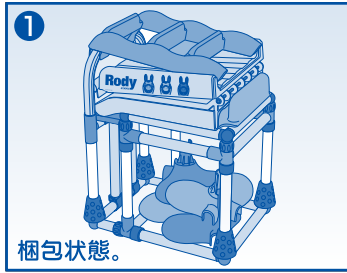

「スタンドキャップ」を引き上げて、「スタンド」を縦パイプにはめ込んだ後(4箇所)、下にスライドさせてジム底部の2本のパイプにカチッと音がするまでしっかりとめ込みます。その後「スタンドキャップ」を下へスライドさせて「スタンド」を固定します。

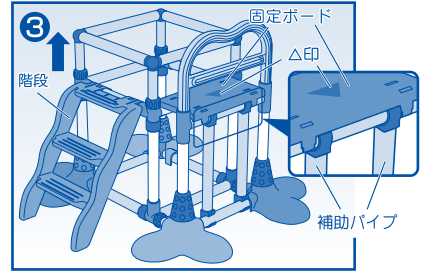

ジム2段目を少し上にスライドさせてジム1段目と延長ユニットの間に「固定ボード」を△印を外側に向け「パチン」と音がするまで押し込み取り付けます。その際「補助パイプ」を上図の位置に合わせてください。次にジム1段目に「階段」を取付けます。
※固定ボードの向き、パイプの位置を合わせないと固定ボードの取付けが不完全な状態となりますのでご注意ください。

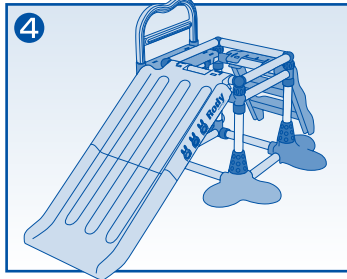

ジム2段目を下へスライドさせてジム2段目に「すべり台」を取付けます。すべり台は指をはさまないようにしっかり伸ばし、裏面をロックプレート(2箇所)で固定して下さい。(※左項「すべり台の組立、収納方法」を参照)「パネル」をジム2段目の上面にはめ込んで完成。

⑤ 完成図

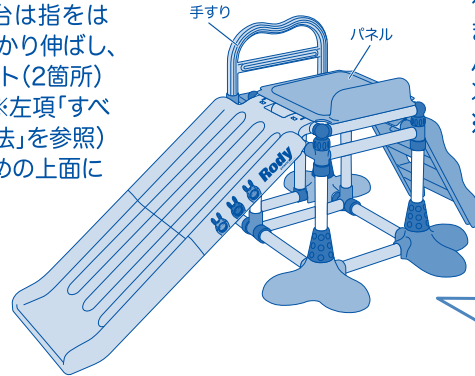

⚠ 注意

※パネルの上に立つときは常に手すりをつかみ、パネルの平らな面以外には立たない様に指導してください。

★ステップ②の組み立て方 (すべり台とジャンクルジムタイプ)

★①～⑥までの図を参考に組み立ててください。

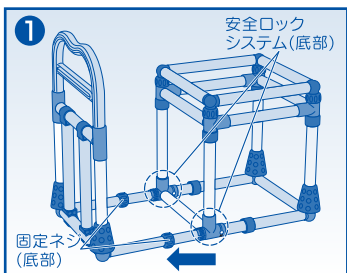

「固定ネジ(底部)」(2箇所)をゆるめ、「手すり」の付いている延長ユニットの底部を持って引き出します。

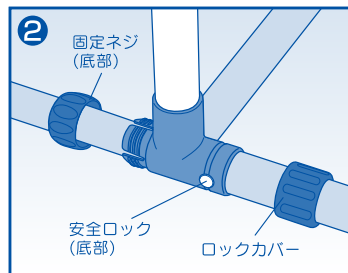

「安全ロック(底部)」(2箇所)が確実に顔を出し、固定されているかを確認した後「ロックカバー」をはめ、「固定ネジ(底部)」(2箇所)を締め付けます。

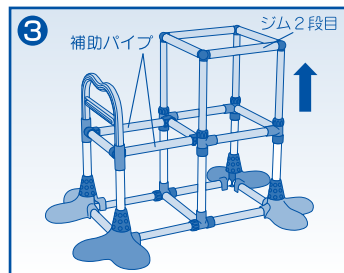

延長ユニットを引き出し、「補助パイプ」(2本)を図③-a ③-bを参考にセットします。そしてジム2段目を一番上まで引き上げ、「スタンド」をセットします。「スタンド」のセットのしかたは、★「ステップ①の組み立て方」をご覧ください。

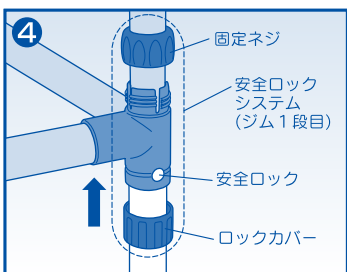
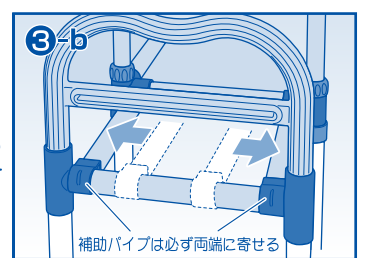
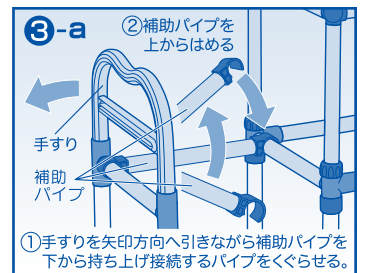

4箇所の「安全ロック(ジム1段目)」が全て顔を出しているかを確認します。「ロックカバー(ジム1段目)」(4箇所)を上へスライドさせ固定します。そして「固定ネジ(ジム1段目)」(4箇所)を全て締めます。

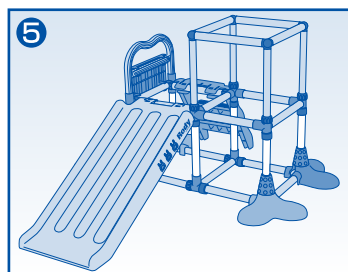

「すべり台」と「階段」を「補助パイプ」に取付けます。「パネル」を、延長ユニット上面にはめ込んで完成。

⑥ 完成図

⚠ 注意

※ステップ②の状態ですべて「パネル」をジム2段目の上面に取り付けたり、完成図以外の組立は危険ですので絶対にしないでください。

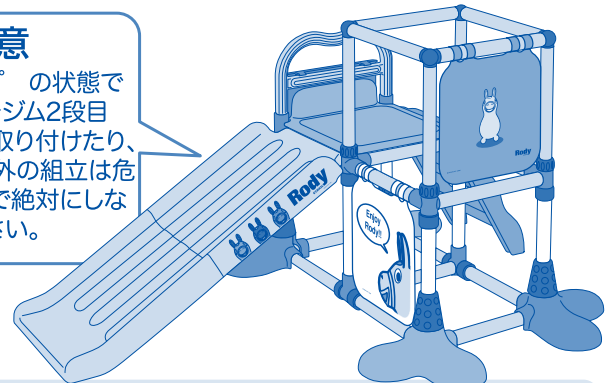

トンネル遊び! 「のれん」はお好みの場所にお取り付けください。トンネル遊びができます。

●各部分がしっかりと取り付けられているか、十分に確認してからご使用ください。

3 収納するときの注意

★「スタンド」は安全上、特に強く固定されています。
下図を参考に取り外してください。

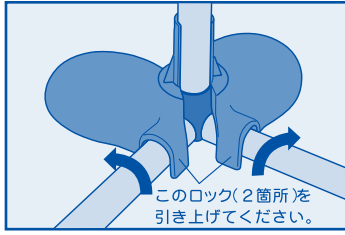

ジム底部のパイプにはまっている「スタンド」のロックを開くようにして、矢印の方向に引き上げてください。

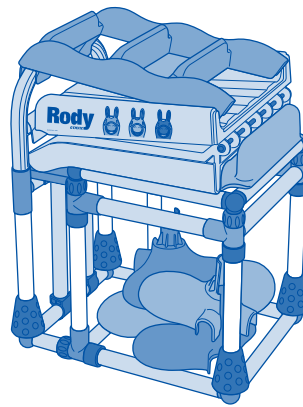

折りたたむ時は左図を参考に組み立てた時と逆の手順で行ってください。また、ロックプレートはなくさないように大切に保管して下さい。

遊ぶ前に必ずお読み下さい

◎特に危険な使用例 以下に示すようなご使用方法は大変危険ですので絶対におやめください。

<p>×</p> <p>すべり台を折り曲げたり、トンネルとして使用したり、上に乗ったりする遊び。</p>	<p>×</p> <p>すべり台単体をトンネルとして使用する遊び。</p>	<p>×</p> <p>お子様一人で、ジャングルジムの最上段に手放しの状態で立つ遊び。</p>
<p>×</p> <p>すべり台を取扱い説明書に記載された場所以外に取付ける遊び。</p>	<p>×</p> <p>すべり台単体と家庭用の椅子や机などを組み合わせた遊び。</p>	<p>×</p> <p>すべり台単体を壁にたてかけた遊び。</p>

保護者の方へ 必ずお読みください。

!

注意

- 事故防止の為、常に保護者の近くで遊ばせましょう。
- 安全のため、破損したり、変形した場合は使用を中止してください。
- 包装に使用しているビニール袋で顔を覆ったりしますと、窒息する恐れがありますので商品開封後は、必ず破棄してください。
- 本品は屋内専用ですので、屋外では遊ばないでください。
- 不安定な場所、落下の恐れのある場所では使用しないでください。
- 必ず平らな場所を選んで使用してください。
- 組み立ては保護者の方が行ってください。
- ご使用前には各部分がしっかりと取り付けられているか十分に確認してください。
- 周囲の安全を確認してから遊ばせてください。
- 対象年齢、体重制限をお守りください。
- 同時に同じ場所（すべり台、階段、パイプ）などに二人以上で乗らないでください。
- 不完全な組み立て状態で使用されますと、指を挟んだり思わぬ事故の原因になりますので、常にご注意ください。
- 本品から飛び降りたり、ジムの二段目の上に立ったりしないでください。
- 乱暴な遊びはしないでください。
- 危険ですので「取扱い説明書」に記載している以外の組み立てパターンでは使用しないでください。
- ジムの骨格は組み立て済みですが、長期の使用で部分的にジョイント部が外れたり、劣化破損を起こす場合があります。
- 使用前には必ず安全点検を行ってください。
- 遊具以外の目的では使用しないでください。
- すべり台はすべり台以外の用途で使わないでください。
- 転倒防止のため必ず「スタンド」を使用してください。
- 遊ぶ時は必ず素足で遊ばせてください。
- はじめに「取扱い説明書」をよくお読みください。
- つかまり立ちの頃は特に注意して側で支えてあげてください。

使用上の注意 熱湯消毒には耐えられません。水又はぬるま湯でお拭きください。

ローヤル株式会社

本社 東京都台東区寿2-9-5 〒111-0042 ホームページ <http://www.toyroyal.co.jp/>

製品には万全を期していますが、万一不都合な点やお気付きのことがありましたら下記までご連絡ください。
フリーダイヤル ☎ 0120-101982
受付時間：月～金曜日（祝日・祭日を除く）AM10:00～12:00 PM1:00～5:00

※製品のデザイン、仕様は改善等のため、予告なく変更する場合があります。(No.3572)