

※イラストと実際の商品とは若干異なりますので、あらかじめご了承ください。

充電式  
充電時間約2時間半

取扱説明書

対象年齢6才以上

# MAGICAL SMART WATCH

ディズニー & ディズニース / ピクサーキャラクター

マジカルスマートウォッチ

## もくじ

●セッティング内容	P.1	●くじびき	P.14	●ストップウォッチ	P.27
●各部の名前	P.1	【 ツムツムリゾート 】		●アラーム	P.28
●装着方法	P.2	●ツムツムリゾート	P.15	●ほすうけい	P.28
【 あそぶまえのじゅんぴ 】		●ホテル	P.16	●キャラトーク	P.29
●主電源の入れ方・切り方	P.3	●ミッション	P.17	●せってい	P.30-31
●電源の入れ方・切り方	P.3	●レベルアップ	P.17	【 べんきょう 】	
●充電方法	P.4	●もちもの	P.17	●えいたんごちよう	P.32
【 タッチパネルの操作方法 】		●ふうしん	P.18	●とけいれっすん	P.32
●タッチ(たたく)	P.5	●おさんぼ	P.19	【 ふうしん 】	
●スライド(すべらせる)	P.5	●びよういん	P.20	●タッチふうしん	P.33
●ふりふりセンサーの操作方法	P.5	●おうち	P.20	●ダウンロード	P.33
●ふりふりセンサーを使うゲーム	P.6	●レジャー	P.21	【 せいひんしよう 製品仕様 】	
【 初期設定 】		●つり	P.21	●製品仕様	P.34
●ユーザー登録	P.7	●レストラン	P.22	【 時計デザイナー覧 】	
●文字の入力方法	P.8	●うらない	P.22	●時計デザイナー覧	P.35-42
●メニューとモード一覧	P.9-10	●たからさがし	P.23		
【 あそびかた 】		●ピタリタイム	P.23		
●時計画面	P.11	●えあわせ	P.24		
●ホームメニュー画面	P.11	●かくれんぼ	P.24		
●ステータスバー	P.12	●ごみひろい	P.25		
【 きせかえ 】		●まほうクッキング	P.25		
●設定方法	P.13	【 カメラ 】		●危険	P.43
●時計の種類	P.13	●カメラ	P.26	●警告	P.44
●時計デザインのカテゴリの種類	P.14	【 べんりアプリ 】		●注意	P.44-47
		●アルバム	P.26	●使用上の注意	P.48
		●スケジュール	P.27	●Q&A	P.49-50
				●アンケート	P.51

★セガトイズのおもちゃ情報はこちらから★

ホームページアドレス

<https://www.segatoys.co.jp>

この度は、セガトイズ「マジカルスマートウォッチ」をお買い上げいただきまして、誠にありがとうございます。  
ご使用前に、この取扱説明書をよくお読みください。また読み終わった後は、必ず保管しておいてください。

© Disney © Disney. Based on the "Winnie the Pooh" works by A. A. Milne and E. H. Shepard. © Disney/Pixar

## セット内容



● マジカルスマートウォッチ(本体)…1個

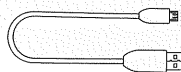

● 充電ケーブル…1本  
(microUSB)



● 取扱説明書(本書)…1冊

## 各部の名前

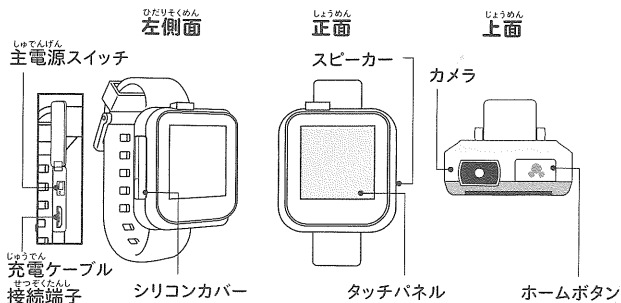

※主電源スイッチはONにしたままで遊んでください。  
長期間遊ばない時や、正常に動作しない時にOFFにしてください。

## 装着方法

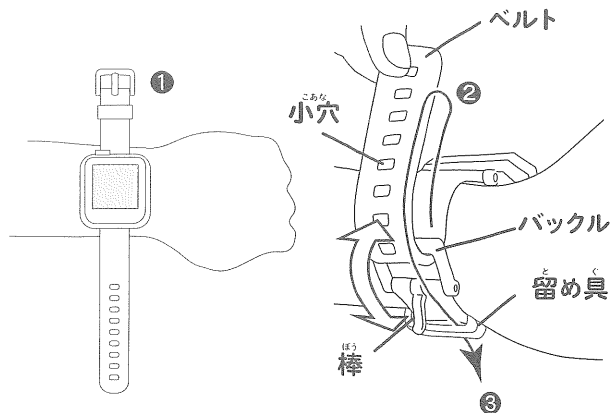

- ① マジカルスマートウォッチ本体を腕に合わせます。
- ② ベルトをバックルに通し、棒をベルトの小穴に通します。
- ③ ベルトを留め具に通します。

※手を振っても外れないようにサイズを調整してください。  
※痛みを感じたら、ベルトを緩めてきつさを調節してください。

## あそぶまえのじゅんび

### 主電源の入れ方・切り方

シリコンカバー

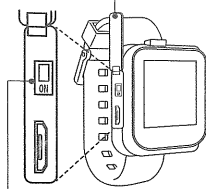

主電源スイッチ

- スイッチが上にあるとON
- スイッチが下にあるとOFF

主電源を入れるときはマジカルスマートウォッチ本体左側面のシリコンカバー内の主電源スイッチをONにします。OFFにすると、主電源が切れます。

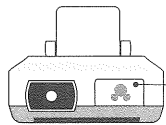

※主電源は長期間使用しない時にOFFにしてください。※主電源がOFFの間は、内部の時計も停止します。※主電源をOFFにすると時計が初期値(2020/01/01/12:00)に戻る場合があります。主電源をONにしたときに再設定してください。「初期設定(P.7,8参照)」日時以外の保存されたデータは消えません。

### 電源の入れ方・切り方



ホームボタン

※ホームボタンは上面にあります。

電源を入れるときは、ホームボタン  を押してください。時計画面またはメニュー画面でマジカルスマートウォッチ本体上面のホームボタン  を3秒以上長押しすると電源が切れます。

※遊んでいる中でも約3分間入力がないと自動で電源が切れます。

## 充電方法

約2時間半で満充電になります。連続ゲーム使用時間は約3時間、連続時計表示時間は約24時間になります。

遊ぶ前には必ず充電してから遊んでください。

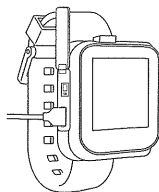

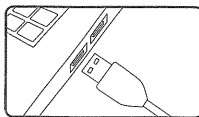

- マジカルスマートウォッチの充電ケーブル接続端子に充電ケーブル、またはセガトイズACアダプター(別売)を接続します。「ステータスバー(P.12参照)」に充電中マーク  が点灯すれば正しく接続されています。



- 充電ケーブルのUSB端子を、別売のパソコンやセガトイズACアダプター(別売)等のUSB端子に差し込んでください。



- 充電中マーク  が満充電マーク  (点滅) に変わったら、充電完了です。

※バッテリー残量が少ないときは、ゲームがでかくなります。

※絶対に腕につけたまま充電しないでください。

※充電中、周囲の温度が低すぎたり、高すぎたりすると、うまく充電できない場合があります。5~35度の場所で充電するようにしてください。※内蔵の電池は消耗品ですので、充電をくり返すと、使用できる時間が少しずつ短くなります。※乾電池は使用できません。※はじめてご使用になる前や、長期間使用していない場合は、必ず充電してからお使いください。※充電の際は付属の充電ケーブルまたはセガトイズACアダプター(別売)をご使用ください。それ以外は使用しないでください。

## タッチパネルの操作方法

### タッチ (たたく)

タッチパネルを指先で軽くたたき操作のことを「タッチ」といいます。

※反応が悪い時は、爪の先で操作してみてください。



### スライド (すべらせる)

タッチパネルを指先ですべるように動かす操作のことを「スライド」といいます。



### ふりふりセンサーの操作方法

安全に使用するためにふりふりセンサーで遊ぶ際には、必ず周りに物や人がいないか確認して十分なスペースがある場所で遊んでください。また、ベルトがしっかりと固定されているか確認してください。プレイ中に誤ってマジカルスマートウォッチ本体が飛んでいく可能性があります。

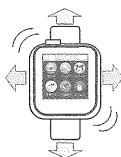

#### ふる

マジカルスマートウォッチ本体を上または左右に振ります。

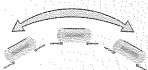

#### 水平かたむけ

画面を上にもけたまま、マジカルスマートウォッチ本体を左右に傾けます。

## ふりふりセンサーを使うゲーム

• べんりアブリ

• きせかえ

周囲に物や人がいない事を確認して遊みましょう!



【ほすうけい  
→P.28】

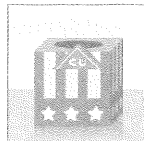

【くじびき  
→P.14】



歩きながら遊ぶと危険です。歩いている時は画面を見たりゲームをしたりしないでください。



周りをよく見て注意をしながら遊んでください。

### ツムツムリゾート



【おさんぼ  
→P.19】

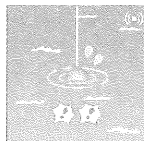

【つり  
→P.21】



【レストラン  
→P.22】



【うらない  
→P.22】

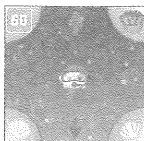

【たからさがし  
→P.23】

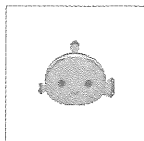

【かくれんぼ  
→P.24】

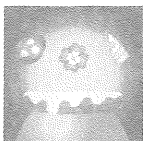

【まほうクッキング  
→P.25】

# 初期設定

## ユーザー登録

### 日付の設定

☑️☑️ をタッチすると数字部分(0~9)の入力ができます。OK をタッチすると「ねん」→「がつ」→「にち」と順番に入力できます。確認画面で OK をタッチします。

※西暦は4桁表示です。  
※日付の設定範囲は、2020年1月1日~2030年12月31日となります。

### 時間の設定

☑️☑️ をタッチすると「午前」「午後」の入力ができます。OK をタッチすると「時・分」と順番に入力でき、確認画面で OK をタッチします。

### 名前の設定

「文字の入力方法(P.8)」を参照して名前を入力してください。名前は10文字まで入力できます。名前を設定したら けっ てい をタッチします。

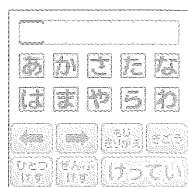
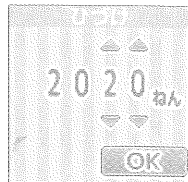

# 文字の入力方法

「あかさたな」の中から入力したい文字の列をタッチします。表示された候補の中から、入力したい文字をタッチしてください。

☑️ をタッチすると、文字の「ひらがな」・「カタカナ」・「アルファベット」・「数字」を切り替えることができます。☑️ をタッチすると「きごう1~4」を選べます。

☑️ をタッチすると、1文字消えて戻ります

☑️ をタッチすると、全部消すことができます

☑️ をタッチすると入力位置が1文字戻ります

☑️ をタッチすると入力位置が1文字進みます

けっ てい をタッチすると入力完了です

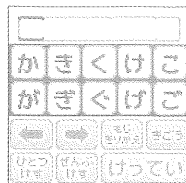
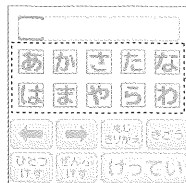

### あ ひらがな入力

あいうえお かきくけこ さしすせそ  
たちつてと なにぬねのはひふへほ  
まみむめも やゆよ らりるれろ  
わをん つやゆよ あいうえお  
がぎくげご ざじずぜぞ だちづでど  
ばびぶべぼ ぱびぷぺぽ  
ー/& ' 0、。！？

### A アルファベット入力

ABCDEFGHIJKLMN  
OPQRSTUVWXYZ  
abcdefghijklmnopqrstuvwxyz  
+ - × ÷ / & ' ( ) . ! ?

### 1 数字入力

0123456789

### ☑️ 記号入力

~ ` | ' ! : ; \* ~ ∞ π ◯ ◡  
☑️ ☑️ ☑️ ☑️ ☑️ ☑️ ☑️ ☑️ ☑️ ☑️  
☑️ ☑️ ☑️ ☑️ ☑️ ☑️ ☑️ ☑️ ☑️ ☑️  
☑️ ☑️ ☑️ ☑️ ☑️ ☑️ ☑️ ☑️ ☑️ ☑️

### ア カタカナ入力

アイウエオ カキクケコ サシスセソ  
タチツテト ナニヌネノ ハヒフヘホ  
マミムメモ ヤユヨ ラリルレロ  
ワヲン ヲ ッ ャ ュ ヨ アイウエオ  
ガギクゲゴ ザジズゼゾ ダチヅデド  
パピプペポ  
ー/& ' 0、。！？

# メニューとモード一覧

電源 ON

マジカルスマートウォッチ  
本体のホームボタン  を  
押してね!

時計画面

(P.11)



ホームメニュー画面

(P.11)



メニュー  
アイコン

(P.11)



カメラ



ペルリ



リゾート



きせかえ



ペンきょう



フラッシュ

(P.26)

カメラ



カメラ

(P.26~31)

べんりアプリ



アルバム

アラーム

せってい

キャラ  
トピック

スケジュール

ストップ  
ウォッチ

ほすうけい

ツムツムリゾート

(P.15~25)



(P.13,14)

きせかえ



(P.32)

べんきょう



えいけんご  
ちよう

どけい  
レッスン

(P.33)

ふうしん



タッチ  
フラッシュ

フラッシュ

ダウンロード

# あそびかた

## 時計画面

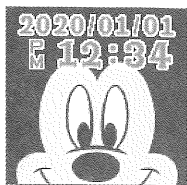

設定された日時が表示されます。

※起動時に表示される画面です。

※「きせかえ(P.13,14参照)」で、デザインを設定できます。

時計画面でホームボタン を押す、または画面をスライドするとホームメニュー画面になります。

時計画面をタッチすると、アニメや音が再生されます。

## ホームメニュー画面



メニューを選択する画面です。

ホームメニューは6つのメニューがあります。遊びたいメニューをタッチすると、選んだメニュー内のアプリが表示されます。

ホームボタン を押すと時計画面に戻ります。

### メニューアイコン一覧



カメラ  
p.26



べんり  
p.26~31



ロゴート  
p.15~25



きせかえ  
p.13,14



べんきょう  
p.32



ふしん  
p.33

## ステータスバー

バッテリー残量 (P.4)



時計マーク  
(アラーム設定ON)

スピーカーマーク  
マナーモードON/OFF

ホームメニュー画面上部のステータスバーでマナーモードON/OFF、アラームの設定、バッテリー残量を確認することができます。

マナーモードを設定します。

- 音量を 0 に設定すると、マナーモードになります。  
「べんりメニュー」→「せってい」→「おと」にて設定します。

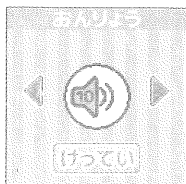

をタッチすると、10段階まで音量を変更できます。 をタッチして設定完了です。

- ステータスバーのスピーカーマークをタッチするとマナーモードのON/OFFが切り替えられます。

アラームを設定します。

「べんりメニュー」→「アラーム」にて設定します。

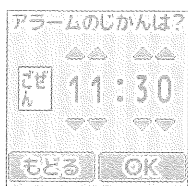

ON/OFF切り替えスイッチをタッチするとON/OFFを切り替えられます。アラームの時間をタッチすると、アラームの起動時間を設定できます。入力については初期設定の「時間の設定(P.7)」を参照してください。次にアラーム音を選ぶと設定完了です。

※アプリを起動している時は発生しません。



## きせかえ

時計画面のデザインを設定することができます。



### 設定方法



どちらにする？

きせかえ

くじびき

**きせかえ** をタッチして、時計の種類を選びます。次に、デザインのカテゴリを選択すると時計デザインが表示されます。

左右の矢印をタッチすると時計デザインを変えられます。**くじびき** でデザインの設定が完了です。



### 時計の種類



どけいのもじばん  
をえらんでね



時計の種類を、「アナログ」「デジタル」「ランダム」から選びます。

時計の種類(アナログ、デジタル)によって選べるデザインが違います。

[アナログ]



[デジタル]



[ランダム]

「アナログ」と「デジタル」がランダムで表示されます。

※時間の読み上げの音声はミッキーマウスのみになります。

※再生されるアニメや音は時計デザインによって決まっています。

## 時計デザインのカテゴリの種類

• ミッキー&フレンズ (24種)

• ピクサー (24種)

• ディズニープリンセス (36種)

• その他 (36種)

• おえかき

マジカルスマートノート(別売)から受信した、ウォッチおえかきから選べます。おえかきがない場合は選べません。

デザインは全部で120種類あります。最初は60種類です。「くじびき」で50種類、「ダウンロード(P.33)」で10種類のデザインを集めることができます。

※時計デザインは「時計デザイン一覧(P.35~42)」で確認ができます。



### くじびき

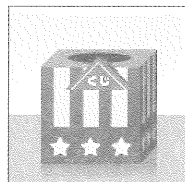

リゾートでアイテムをあつめて、くじびきをしよう!「あたり」がでると、時計のデザインを手に入れることができます。

くじびきは、はずれることもあります。

アイテムは3個まで入れられます。アイテムのレア度によって当たりやすくなるかも!?

※50種類のデザインをくじびきで集めることができます。





# ツムツムリゾート



## ツムツムリゾート

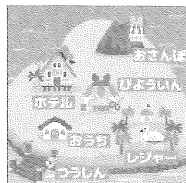

### 5つ星リゾートを目指そう!

くじ引きで無人島を当てたあなたは今日からリゾートのオーナーです。賑やかなリゾートを目指し、おさんぼをしたり、ゲームやミッションに挑戦しましょう。クリアするとアイテムが増えていき、リゾートレベルが上がっていきます。リゾートレベルが上がると、ホテルが大きくなったり、おさんぼへ行ける島の数が増えていきます。集めたアイテムは、「つうしん」でお友達と交換することができます。

※はじめに、マイツムを設定します。「びよういん (P.20参照)」

#### ホテル

(P.16-17)

●あなたのリゾートに来てくれたディズニーツムツムを確認できます。 ●ミッションを選べます。

#### つうしん

(P.18)

アイテム交換や通信相手のトモツムを自分のリゾートに登録できます。

#### おさんぼ

(P.19)

散歩(歩数)によって、アイテムが集まります。目標歩数をクリアすると「魔法のカギ」がもらえます。

#### びよういん

(P.20)

マイツムをデザインできます。

#### レジャー

(P.21-25)

いろいろなゲームで遊ぶことができます。成功すると、アイテムがもらえます。

#### おうち

(P.20)

トモツムの確認・削除ができます。



# ホテル



最初は誰もいないホテル(テント)に、ディズニーツムツムが来てくれるようになります。来てくれたディズニーツムツムを確認しましょう!

リゾートレベルがアップすると、ホテルの建物が変化していきます。



きやくしつ、ミッション、レベル、もちもの確認ができます。

### 客室について

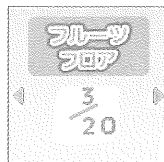

最初は客室にはディズニーツムツムはいません。リゾートで「おさんぼ」に行き、目標歩数をクリアするとディズニーツムツムを迎え入れる「魔法のカギ」が手に入ります。

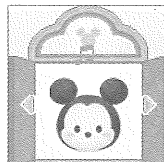

で遊びに行きたいフロアを選んでください。

ドアをタッチすると選んだフロアにいるディズニーツムツムが出てきます。

で同じフロアにいる他のディズニーツムツムに切り替わります。

フロアでは、ディズニーツムツムの数が1の場合はは出ません。

本体のホームボタンで、部屋を出ることができます。

## ミッション

ミッション1

ミッション2

ミッション3

チャレンジできるミッションを選べます。  
ミッションは3つまで表示されます。  
※ミッションがない場合は表示されません。

ミッションポイントが満タン状態になるとスペシャルミッションが出現します。

## レベルアップ

現在のリゾートレベルとミッションポイントが表示されます。

リゾートレベル

☆☆☆☆☆

ミッションポイント

- リゾートレベル  
スペシャルミッションをクリアすると、星が1つ増えます。リゾートレベルが5つ星になることを目指しましょう。
- ミッションポイント  
ミッションをクリアすると、ミッションポイントがたまります。

## もちもの

もちもの

03 04 01  
02 10 02  
01 02 00  
07 00 01

持っているアイテムの確認ができます。

## つうしん



どっちにする

おでかけする

マイリゾートへ  
しようたいする

つうしんアイテム交換をしよう!  
お友達のリゾート(マジカルスマートウォッチ)やタウン(別売のマジカルスマートノート)と通信をして、アイテム交換ができます。

※通信中は本体同士をくっつけたままにしてください。

### おでかけする (アイテムを送る)

マイツムがお友達のリゾートやタウンにアイテムを持っておでかけをします。おみやげリストからアイテムを1つ選ぶことができます。おでかけた先のお友達のおうちに、マイツムが保存されます。

おみやげをえらんでね  
12 07 01  
04 00 02  
01 02 00  
03 01 00

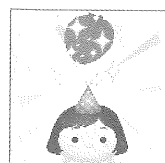
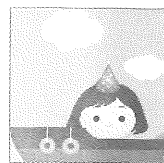

### マイリゾートへしようたいする (アイテムをうけとる)

お友達のツム(トモツム)がアイテムを持ってマイリゾートに来てくれます。お友達にプレゼントを渡しましょう。トモツムは、マイリゾートの「おうち」に登録されます。

プレゼントをえらぼう  
03 04 01  
02 10 02  
01 02 00  
07 00 01



## おさんぽ

ウォッチを振る

ある歩いた歩数で遊ぶ、お散歩モードです。

かえる ボタンをタッチ!

もくひょう たっせいで



島をえらぶ もくひょうほすう あるいたほすう カギがもらえる

おさんぽに行きたい島をタッチで選びます。リゾートレベルが上がると、行ける島が増えます。

目標歩数をクリアすると、ホテルにあららしいディズニーツムツムを迎え入れる「魔法のカギ」とアイテムを手に入れることができます。もくひょうを達成できないと、「魔法のカギ」は手に入りません。歩き終わったら「かえる」ボタンをタッチしてください。

※危険ですので歩きながら本体画面を見ないでください。

### 表示の切り替えについて

歩きはじめると、今のほすうが表示されます。ほすうをタッチすると、もくひょうほすうと表示が切り替わります。

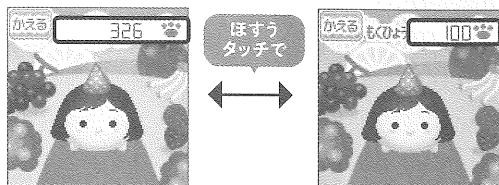

今のほすう

もくひょうほすう

おさんぽに行く島によって、

見つかるアイテムやディズニーツムツムが変わります。

島で見つかるアイテム	フルーツ島 フラワー島 マリン島	いちご・ティアラ はな・ネックレス かいがら・ゆびわ	ドリーム島 ブラネット島 かいがら・ゆびわ	ふうせん・イヤリング ほし・たからばこ ジュエル島 ほうせき・ステッキ
------------	------------------------	----------------------------------	-----------------------------	--

## びょういん



マイツムをコーディネート!

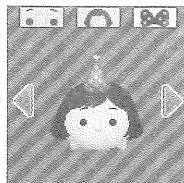

デザインできるパーツは「目」「髪」「アクセサリ」です。

で目を、で髪を、でアクセサリを選び、で好みのパーツを見つけてください。すべてのパーツが決まったらをタッチしてください。

## おうち



登録された「トモツム」の確認・削除ができます。

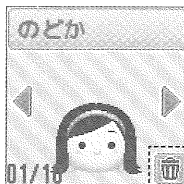

「つうしん(P.18)」でリゾートに来てくれたトモツムが登録されます。

で登録してある「トモツム」を順番に見ることができます。

※トモツムは10人登録できます。

※トモツムが10人分登録されると、11人目以降は登録されません。

削除したい「トモツム」は、下のをタッチしてください。タッチすると、本当に削除するか確認が出ますので、「はい」「いいえ」を選んでタッチしてください。

## レジヤ

楽しいゲームがいっぱい!



画面の下にある◀▶をタッチすると、メニューのページを切り替えます。

アイコンをタッチすると、そのアプリに移動します。

### 未開放アイコン

まだ、あそべないアプリは ? で表示されて、タッチしても選べません。アプリ解放ミッションをクリアすると、選べるようになります。

指でタッチ



## つり

いっぱい振って! アイテムを釣ろう!

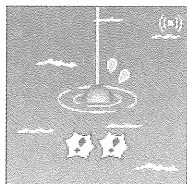

まずポイント(釣りをする場所)を3つの中から選択します。

マークがでたら、マジカルスマートウォッチをたくさん振りましょう。

釣れるアイテムの種類はリゾートレベルが上がると増えます。

せいこう たくさん振ってアイテムが釣れると成功です。

しっばい マークが出ているときにたくさん振らなければ、ゲーム失敗です。

指でタッチ



ウォッチを振る



もらえるアイテム



## レストラン

タイミングよくタッチして! 振って! クッキングをしよう



### クッキング1(卵料理)

卵をタッチして、卵を割りましょう!

次に、卵をかきまぜた後、タイミングよく本体を振って焼きます。何ができるかな?

### クッキング2(野菜料理)

野菜をタッチして野菜を切ります。野菜を炒めた後、タイミングよく本体を振って、煮込みます。何ができるかな?

せいこう

画面の表示に合わせタイミングよく振ったりタッチできると成功です。

しっばい

タイミングよく振ったりタッチができないと、失敗です。

もらえるアイテム



## うらない

二人で順番に画面をタッチして、相性占いをしよう!



二人で遊ぶ占いアプリです。指示にしたがって、二人で順番に、画面をタッチします。画面の好きなところをタッチしてください。最後にマジカルスマートウォッチを振ると二人の相性占いの結果が表示されます。パーセントの数字が大きいほど、相性バツグンです。

もらえるアイテム





## たからさがし



どっちに進む!? 宝箱を目指そう!

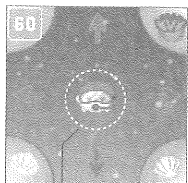

マイツム

まず宝の地図が表示されるので  
順番通りに矢印の向きを覚えましょう!  
マジカルスマートウォッチを傾けた方向にマイツムが移動します。画面に泡が出て、進行を邪魔されることもあります。  
地図の矢印の順番通りにマイツムを動かしてあげると、ゴールの宝箱に到着します。

せいこう ゴールに到着すると、成功です。

しっばい 制限時間内にゴールまでいけなければ失敗です。



## ピッタリタイム



ぴったりの秒数で止められるかな?



画面に指定の秒数が表示されるので指定の秒数ピッタリに「ストップ」をタッチしましょう。ゲームがはじまると画面には、秒数は表示されません。  
「ストップ」をタッチすると、時間がとまり、結果が表示されます。

せいこう 止めた時の秒数が、指定の秒数から2秒以内の誤差の時は成功です。

しっばい 止めた時の秒数が、指定の秒数から2秒を越えている時は失敗です。



## えあわせ



ディズニーツムツムのえあわせをしよう!!

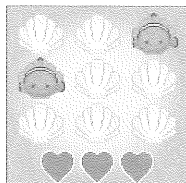

最初に一定時間、ディズニーツムツムが表示されるので、位置を覚えましょう。ディズニーツムツムが貝に隠れるとゲームスタートです。  
貝をタッチして同じディズニーツムツムのペアをつくりましょう。

せいこう 全部のペアを見つければ、成功です。

しっばい 3回ミスをするか、アースラ(ツムツム)が隠れている貝をタッチすると、失敗です。



## かくれんぼ



ウォッチを傾けて、かくれたツムをタッチしよう!

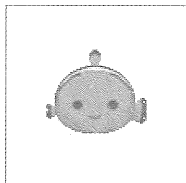

ディズニーツムツムとかくれんぼをしましょう。マジカルスマートウォッチを傾けるとツムを探せます。  
ツムが画面に映ったら、タッチします。  
※ツムではないアイテムも出現します。※危険ですので歩きながら本体画面を見ないでください。

せいこう ツムをタッチできれば、ゲーム成功です。

しっばい ツムをタッチできなかったり、ツムではないアイテムをタッチするとゲーム失敗です。



## ごみひろい

ゴミを拾って、海をきれいにしよう!

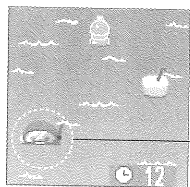

海の中のゴミをタッチして、ゴミを拾います。  
制限時間内にいっぱい拾いましょう。  
ときどき、マイツムが出現します。マイツムを  
タッチすると制限時間がマイナスされます。

マイツム

せいこう 制限時間内に多くのゴミを拾えると成功です。

しっばい ゴミが拾えないと、失敗です。

指でタッチ



もらえる  
アイテム



## まほうクッキング

タイミングよくタッチして振って!  
魔法の料理をつくらう!



魔法で料理を作ります。  
画面をタッチして、魔法の食材をお鍋に入  
れます。次に、マジカルスマートウォッチを  
振って、魔法の調味料を入れた後、魔法を  
かけます。料理ができるまでタイミングよく本  
体を振りましょう。どんな料理ができるかな?

せいこう 画面の表示に合わせてタイミングよく振ったり  
タッチができると成功です。

しっばい タイミングよく振ったりタッチができないと、  
失敗です。

ウォッチを振る



指でタッチ



もらえる  
アイテム



## カメラ



## カメラ

指でタッチ



がめんをあすと  
しゃしんがとれるよ!

しゃしんをとる

フレームなしをとる

カメラで写真を撮ろう!

マジカルスマートウォッチの上面にカメラが  
ついています。

画面を押すと写真が撮れます。

フレームなしの写真を撮ることができます。

フレーム付きの写真を撮ることができます。

をタッチしてフレームを選びます。

画面をタッチしてフレームを決定します。

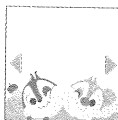

## べんりアプリ

## アルバム

指でタッチ



保存されている写真を見たり  
削除することができます。

で写真を選ぶことができます。



画面をタッチして、「**けす**」をタッチすると「しゃしん  
をけしますか?」画面に進み、「**はい**」をタッチすると  
写真を削除します。

## スケジュール



今日の予定は?曜日ごとに1週間の予定を登録♪



曜日ごとに、3つまでの予定を設定することができます。予定の追加・編集ができます。時間入力は、初期設定の「時間の設定(P.7)」を参照してください。

次に、予定の種類を選んでください。最後に、通知のONとOFFを選びます。

**消す** をタッチすると、予定を消すことができます。

※「つうちON」にした予定は、ホームメニュー画面、べんりアプリ・べんきょう・つうしんの各メニュー画面に通知が来ます。電源OFF、アプリ起動中には通知が来ません。通知中に画面をタッチすると、通知を止めます。

## ストップウォッチ



ストップウォッチで時間をはかれるよ!



**スタート**  
スタートをタッチすると、時間が進みます。

**ストップ**  
ストップをタッチすると、時間が止まります。

**リセット**  
リセットで00:00に戻ります。

## アラーム



アラームを設定しよう。



最初に、アラームの時間をセットします。入力については、初期設定の「時間の設定(P.7)」を参照してください。  
**ON/OFF** 切り替えスイッチをタッチするとON/OFFを切り替えられます。次に、アラームの音を選びます。

設定した時間になると、アラームが起動します。画面タッチでメニューに戻ります

※アプリを起動している時は発生しません。

## ほすうけい



マジカルスマートウォッチを身につけて歩数をカウントしよう。



マジカルスマートウォッチ本体を身につけている間に計測した歩数を表示します。

※歩数計は歩いた時の他、振った時や歩行以外の振動でも計測されることがあります。※3分以上、何もしないとアプリは終了し歩数がリセットされます。

## キャラトーク

指でタッチ



スタンプでトークを楽しもう!

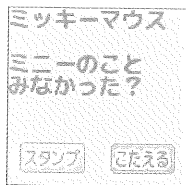

トーク相手を選びます。  
選んだ相手からトークメッセージが届くので、  
お返事を送りましょう。

### お返事の送り方



**こたえる** からお返事をする場合  
お返事メッセージが2つの中から選べます。  
メッセージをタッチすると、お返事が送れます。



**スタンプ** からお返事をする場合  
スタンプを送ることもできます。  
◀▶ でスタンプを選びます。スタンプを  
タッチすると送れます。  
スタンプ送信は、何度も続けられます。

### トークの相手を選んでね!

- ミッキーマウス
- ミニーマウス
- ドナルドダック
- デイジーダック
- チップ
- デール

※アプリを終わらせたい時は、「ホームボタン」を押してください。

## せってい

指でタッチ



各種設定ができます。

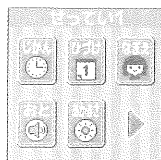

メニュー画面で **設定** を選択することで  
設定画面の各種タイトルを表示します。

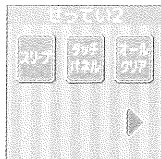

設定したい項目を選択してタッチすると、  
選択した項目の設定画面が表示されます。  
切り替えボタン ▶ で設定したい項目を切り  
替えます。



### 設定画面

**時間**を設定します。  
詳しくは  
「初期設定 (P.7)」をご参照ください。

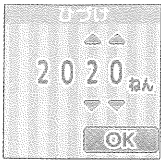

**日付**を設定します。  
詳しくは  
「初期設定 (P.7)」をご参照ください。



**名前**を設定します。  
詳しくは  
「初期設定 (P.7,8)」をご参照ください。





## せってい



音量を設定します。  
 ボタンをタッチすると、音の大きさを変更できます。(10段階・無音)

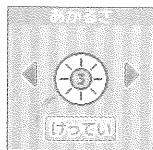

明るさを設定します。  
 ボタンをタッチすると、画面の明るさを変更できます。(3段階)



オートスリープを設定します。  
 「スリープ」は本体を操作しないと自動的にバックライトがOFFになる状態です。ボタンをタッチすると、スリープするまでの時間を変更できます。(3段階:30秒・60秒・90秒)



タッチパネル調整をします。  
 タッチ位置の調整をします。  
 4か所に表示される★をタッチしてタッチ位置の設定をしてください。  
 ※使用中にタッチパネルの反応が悪い時に行ってください。



オールクリアをします。  
 マジカルスマートウォッチ本体に保存されているすべてのセーブデータを消し、初期状態に戻します。「データをクリアする?」画面で「はい」をタッチすると「ほんとうにクリアする?」画面に進み、再度「はい」をタッチするとすべてのセーブデータが消え、本体が再起動します。

※オールクリアをした場合、データを元に戻すことはできません。



## べんきょう



## えいたんごちょう



英単語を覚えよう!



で単語の種類を選び、タッチして決定します。  
 画面に英単語と、発音表記、日本語の意味が表示されます。



## とけいレッスン



4つの時計ゲームアプリで、楽しく時計の読み方をマスターしよう!



ミッキー  
レッスン

時計の針を動かすと、時計の時間を声で教えてくれます。

スティッチ  
レッスン

壊れた時計を直してあげよう!

プーさん  
レッスン

目覚まし時計をセットしてプーさんを起こしてあげてね。

ミニー  
レッスン

クッキーが焼き上がる時間をおしえてあげてね。

※針の動かし方  
長針を指でスライドして動かします。



# つうしん



## タッチつうしん



どこにする

5つとる

おくる

メニュー画面のをタッチするとマジカルスマートウォッチ同士、またはマジカルスマートノート(別売)とタッチ通信ができます。

●写真・ウォッチおえきを受け取る。

をタッチし、をタッチし、をタッチし、

のどちらかをタッチすると通信が始まります。「アルバムにほぞんしたよ」が表示されると受信成功です。

●写真を送る。

をタッチし、で写真を切り替えて送りたい写真を選びます。「OK」を押すと通信が始まります。「そうしんかんりょう」が表示されると送信成功です。

※写真の送信・受信に約30秒かかります。送信受信中は本体同士をくっつけたままにしてください。

タッチつうしんは本体同士をくっつけて下さい。

watch  
の場合



note  
の場合



## ダウンロード



5 2



ひみつのコードを入力してアイテムや時計デザインが取得できます。時計の針を動かして0~9までの数字から5つ入力します。

入力欄を切り替えます。

※最後の入力欄までカーソルが移動するとが「OK」に変わります。「OK」をタッチして決定します。

# 製品仕様

●外形寸法(ベルト含まず)	52×45×19mm
●液晶ディスプレイ	1.44インチ TFT LCD
●解像度	液晶画面 128×128
	カメラ 128×128(1.6万画素)
●写真保存可能枚数	50枚
●連続時計表示時間	約24時間
●連続ゲーム使用時間	約3時間
●充電時間	約2時間半

## マジカルスマートウォッチ本体の廃棄について

本製品には、充電式リチウムイオン電池を使用しています。廃棄される場合は、お買い求めの販売店やお住まいの自治体の回収方法に従って、リサイクルをしてください。

内蔵の充電式リチウムイオン電池は、マジカルスマートウォッチ本体から取り出しできません。絶対に分解しないでください。

詳細は、一般社団法人JBRCのホームページをご参照ください。



充電式

リチウムイオン電池(内蔵)

Li-ion 400mAh

<https://www.jbrc.com/>

# 時計デザイナー一覧

時計デザインは全部で120種類内蔵されています。  
最初からきせかえができる時計デザインは60種類です。  
「くじびき(P.14)」で50種類、「ダウンロード(P.33)」で10種類の  
デザインを集めることができます。

最初から入っている時計デザインは 60種類

アナログ時計(30種類)

## ミッキー & フレンズ

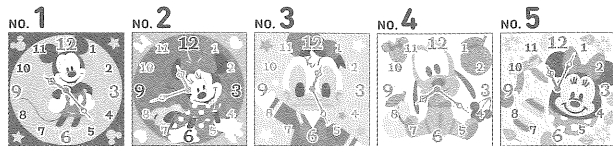

## ピクサー

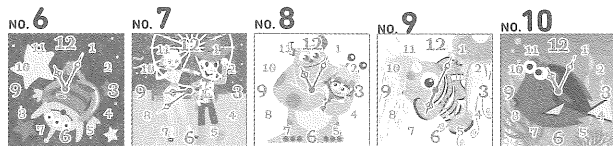

※時計デザインのイラストはイメージです。実際の画面と異なる場合があります。

## ディズニープリンセス

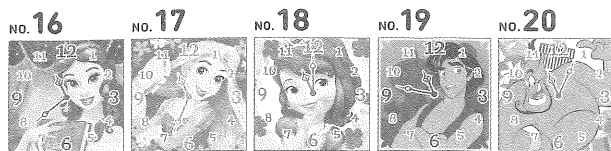
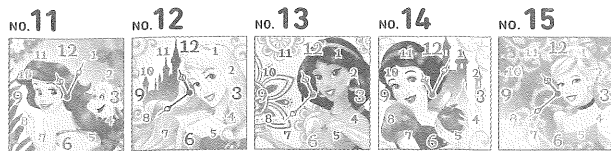

## その他

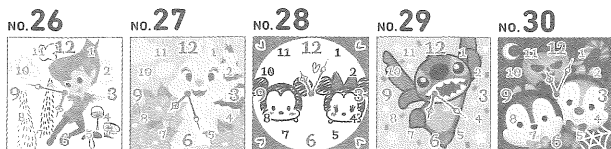
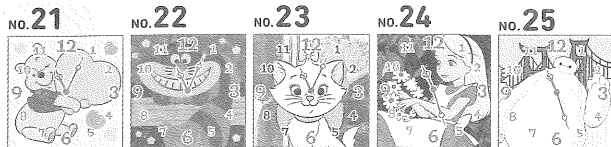

※時計デザインのイラストはイメージです。実際の画面と異なる場合があります。

どけい しゅるい  
| デジタル時計 (30種類) |

ミッキー & フレンズ

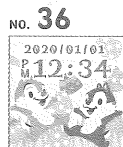
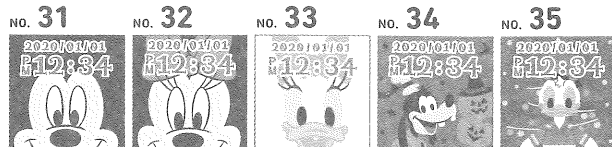

ピクサー

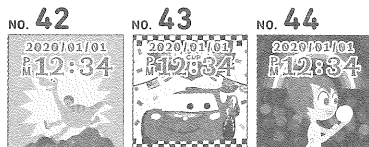

\*時計デザインのイラストはイメージです。実際の画面と異なる場合があります。

ディズニープリンセス

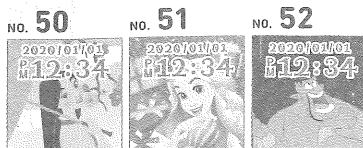
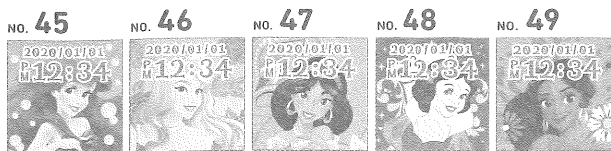

その他

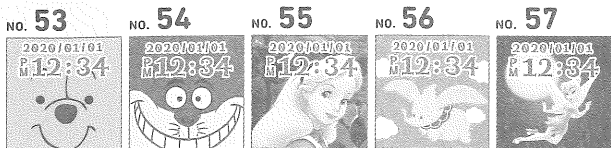

\*時計デザインのイラストはイメージです。実際の画面と異なる場合があります。

「くじびき(P.14)」でもらえる時計デザインは50種類

どけい しゆるい  
| アナログ時計 (25種類) |

ミッキー & フレンズ

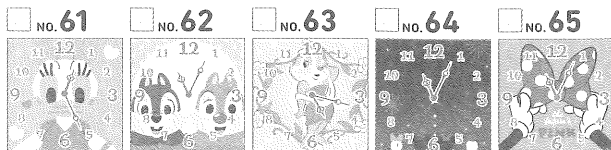

ピクサー

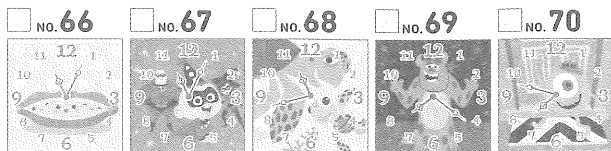

ディズニープリンセス

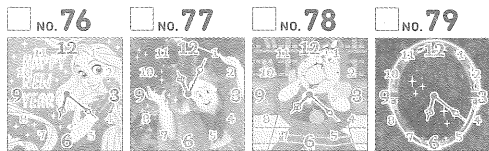
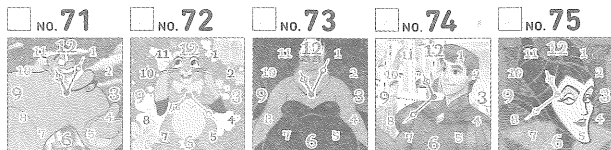

※時計デザインのイラストはイメージです。実際の画面と異なる場合があります。

そのほか

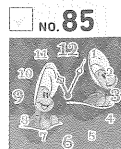
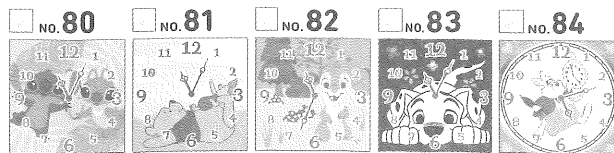

どけい しゆるい  
| デジタル時計 (25種類) |

ミッキー & フレンズ

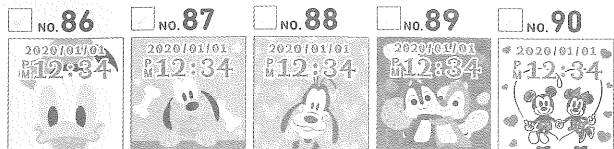

ピクサー

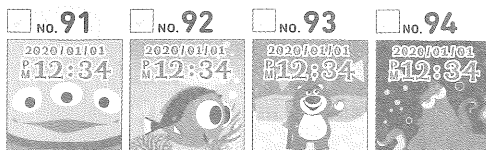

※時計デザインのイラストはイメージです。実際の画面と異なる場合があります。

とけい しゅらい  
 「くじびき(P.14)」でもらえる時計デザインは50種類

ディズニープリンセス

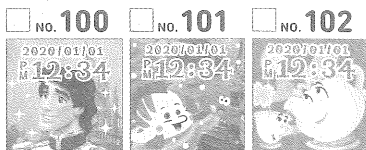
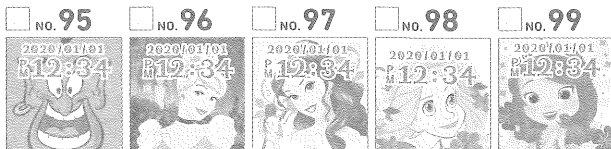

その他

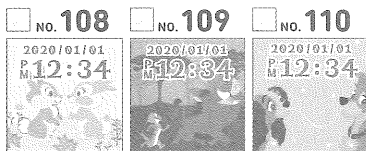
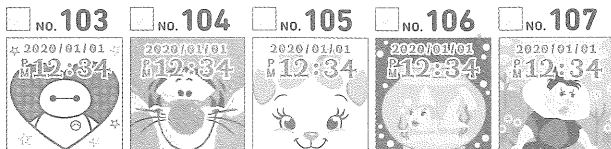

※時計デザインのイラストはイメージです。実際の画面と異なる場合があります。

とけい しゅらい  
 「ダウンロード(P.33)」でもらえる時計デザインは10種類

「ダウンロード(P.33)」でひみつのコードを入力すると、  
ぜんぶ しゅらい とけい  
 全部で10種類の時計デザインがもらえます。  
たの  
 デザインはもらってからの楽しみ!

ひみつのコードのかいほうじょうけん開放条件については  
 セガトイズHPをご確認ください!

<https://www.segatoys.co.jp/disney>



## ⚠ 危険 (きけん)

保護者の方へ必ずお読みください。

本製品にはリチウムイオン充電電池を内蔵しています。使用および保管場所に関して、以下のことにご注意ください。火災、発熱、破裂、けが、故障の原因になります。

- 直射日光の当たる場所や火中・加熱・車の中、ストーブのそばに放置しないでください。火災、やけど、けがの恐れがあります。
- 本製品は防水ではありません。水などにぬれたらすぐに使用をやめてください。ショートの原因になり危険です。
- 指定以外の方法や機器で充電しないでください。発熱、発火、破裂の原因になります。また、充電は必ず保護者の方が行ってください。
- 分解・改造は絶対にしないでください。
- 本体が熱を持った場合は、熱を感じなくなるまでいったんご使用をおやめください。
- 万一、内蔵のリチウムイオン充電電池から漏れた液体が目に入ったときは、すぐに大量の水で洗い、医師へ相談してください。皮膚や服に付いたときは水で洗ってください。
- 万一、本製品が破損、変形、故障した際は、ただちに使用を中止してください。
- 本製品を踏みつけるなどの過度な力を加えないでください。

## ⚠ 警告 (けいこく)

保護者の方へ必ずお読みください。



くちけいけい



ひにちがつけい



みづにめらさずい

- 小部品があります。誤飲・窒息の危険がありますので3才未満のお子様には絶対に与えないでください。
- 充電時、所定の充電時間を超えても充電が完了しない場合や、液漏れや異臭がある場合は、ただちに使用を中止してください。
- 接続端子などは、機能上とがっていますので大変危険です。
- 歩きながらのご使用は絶対におやめください。思わぬ事故の恐れがあり大変危険です。
- 万一、使用中に肌等に合わなかった場合は、ただちに使用を中止してください。
- 耳の近くで使用してはいけません。誤って使用すると、聴覚を損なう恐れがあります。

## ⚠ 注意 (ちゅうい)

- 取扱説明書(本書)をよくお読みの上ご使用ください。
- 取扱説明書(本書)は大切に保管してください。
- ぶつけたり、ふりまわすなど乱暴な遊びをしないでください。
- 直射日光のあたる場所に置かないでください。

## ⚠ 注意 (ちゅうい)

- 屋外で遊ぶときは、安全な場所を選んでください。
- 思わぬ事故の恐れがありますので、ご使用後は対象年齢未満のお子様の手が届かないところに保管してください。
- 本体や接続端子に水や異物などを入れたり、製品の改造や分解は絶対にしないでください。火災、感電などの原因になります。
- 自動車、オートバイ、自転車などを運転しながら画面を見たり、細かい操作をすることは絶対におやめください。交通事故の原因になります。
- 航空機内や病院など、使用を禁止された区域では電源をお切りください。
- 音量の調整は確認しながら行ってください。突然大きな音が出て、聴力障害を負うなどの原因となります。また大音量で長時間聞くと、聴力に悪い影響を与える危険がありますのでご注意ください。
- 本体のタッチパネル部分にガラスを使用しています。乱暴な扱いをしないでください。
- 万一、本製品が破損、変形、故障した際はただちに使用を中止してください。
- 本製品を踏みつける等の過度な力を加えないでください。

## ⚠ 注意 (ちゅうい)

内蔵された充電式電池を誤使用すると  
発熱・破裂・発火・液もれの恐れがあります。  
下記に注意してください。

- ショートさせると大電流が流れ、危険です。絶対にさけてください。
- 廃棄するときは、取扱説明書内の本体の廃棄についての指示に従ってください。
- 電池の充電温度範囲(5度~35度)をお守りください。
- 充電済のマジカルスマートウォッチへの再充電は、絶対にしないでください。過充電になり危険です。

充電ケーブルや、セガトイズACアダプター  
(別売)の誤使用は、火災や感電など重大な事故の  
原因になります。下記に注意してください。

- 充電の際は付属の充電ケーブルまたはセガトイズACアダプター(別売)以外は使用しないでください。
- 感電注意。ぬれた手で充電ケーブルや、セガトイズACアダプター(別売)を触らないでください。
- 充電後は必ず充電ケーブルや、セガトイズACアダプター(別売)を電源元(パソコンやコンセント)から抜いてください。
- たこ足配線は絶対にしないでください。



## ⚠ 注意 (ちゅうい)

- コードを無理に曲げたり、ねじったり、強く引っ張ったり、加工したりしないでください。
- コードの上に家具・電化製品・置物など重いものを絶対に乗せないでください。
- コードが傷んだら(接触不良や断線など)、すぐに使用を中止し、新しい充電ケーブルや、セガトイズACアダプター(別売)に交換してください。
- セガトイズACアダプター(別売)は、家庭用電源100Vに接続してください。

## 使用上の注意

- 故障の原因になりますので、本体を水の中に入れてたり、ぬれた手で操作したりしないでください。また湿気の多いところでの使用・保管は避けてください。
- 遊ぶときは部屋を明るくし、目に負担のかからないようにしてください。また、長時間遊ぶときは、健康のため、1時間ごとに15～20分程度の小休止をとり、疲れているときや睡眠不足のときは使用を避けてください。
- 通信中は本体同士をくっつけたままにしてください。

《 思わぬ事故や破損、故障の原因になりますので、

下記に注意してください。 》

- 本製品を高温・低温になる場所、ホコリや湿気の多い場所、及び日光のあたる場所に放置しないでください。
- 火気や暖房器具の近くで使用、保管は絶対にしないでください。
- 防水性はありませんので、水にぬらさないでください。
- シンナーやベンジン、アルコール類などで絶対にふかないでください。汚れてしまったときは乾いた布で軽くふいてください。
- 落下や強い衝撃を与えたり、無理な力を加えないでください。
- 本製品を絶対に分解しないでください。
- 本製品が破損・故障した場合は直ちに使用をやめてください。
- ビニール袋は梱包材ですので開封後はすぐに捨ててください。
- 本製品の使用により生じたその他の機器やソフトの損害に対し、当社では一切の責任を負えませんので、ご了承ください。
- 画像記録中に本製品に衝撃を与えると、画像ファイルが正常に記録されない場合がありますのでご注意ください。
- ズボンのポケットなどに入れないでください。座った時などに大きな力が加わり、壊れる恐れがあります。
- 撮影した画像を他人と共有したりネットワークにアップロードする際には肖像権や著作権などに十分ご注意ください。

液晶画面は特性上、点灯しない画素や常に点灯する画素が存在することがあります。これらは故障ではありませんので、予めご了承ください。

- Q タッチしても反応しない・・・。
- A 少し強めに押してみるか、タッチする場所を変えたり、爪の先で操作してみてください。
- Q タッチすると違うところが反応する、タッチパネルの反応が悪い・・・。
- A 「せってい(P30～31参照)」アプリのタッチパネル調整でタッチパネルの調整を行ってください。
- Q 画面が見づらい、暗い・・・。
- A 「せってい(P30～31参照)」アプリで「あかるさ」を変えてみてください。
- Q 音が聞こえない、消したい・・・。
- A 「せってい(P30～31参照)」アプリで「おんりょう」を変えてみてください。
- Q 画面が映らない、動かない・・・。
- A 電源を入れなおしてみてください。バッテリー残量が少ない場合は充電をしてみてください。
- Q 充電画面が出たとき・・・。
- A バッテリーがすくなくなると充電画面が表示されますので、「充電方法(P.4参照)」を参考に充電を行ってください。  
 ・充電画面表示中は一切操作できません。  
 ・充電画面が出なくても、電源が切れる場合があります。  
 その場合も、「充電方法」を参考に充電を行ってください。
- Q 充電ができない・・・。
- A 端子が正しく接続されていない可能性があります。「充電方法(P.4参照)」を参考に、接続の確認を行ってください。端子が奥までしっかり挿し込まれているか確認してください。PCを使用している場合、PCの電源が入っている事を確認してください。

- Q バッテリーの持ち時間が短い・・・。
- A 十分に充電されていない可能性があります。充電する際は、必ず満充電になるまで充電をおこなってください。バッテリーは消耗品ですので、充電をくり返すと、使用できる時間が、少しずつ短くなります。
- Q 本体が熱を持っている・・・。
- A 連続して長時間使用していると、熱を持つことがあります。熱を感じなくなるまで一旦ご使用をおやめください。
- Q 電源が入らない・・・。
- A 充電してみてください。「主電源の入れ方・切り方(P.3参照)」を参考に、主電源を入れなおしてみてください。
- Q アラームが時間通りに鳴らない・・・。
- A アラームは「時計画面(P.11参照)」「ホームメニュー画面(P.11)」「電源が切れているとき(P.3参照)」のみ鳴ります。マナーモードがONになっていると音は鳴りません。「せってい(P30～31参照)」アプリから音を「1」以上に設定してください。
- Q マジカルスマートウォッチ同士の通信が成功しない・・・。
- A 障害物のないところで本体同士をくっつけてためしてみてください。通信中も本体同士をくっつけたままにしてください。通信時間は約30秒かかります。周囲に電波を発生する機械がある場合は、上手く遊べない場合があります。
- Q マジカルスマートノート(別売)と通信(タッチ通信)をしたい・・・。
- A 「つうしん(P.33)」アプリ内の「タッチつうしん」から、ウォッチアルバム写真の送受信、ウォッチおえかきの受信ができます。
- Q マジカルスマートノート(別売)との通信(タッチ通信)が成功しない・・・。
- A 障害物のないところで本体同士をくっつけてためてください。通信中は本体同士をくっつけたままにしてください。通信時間は約30秒かかります。周囲に電波を発生する機械がある場合は、上手く遊べない場合があります。